



การค้นหาอัตลักษณ์ของชุมชนเพื่อเป็นแนวทางในการออกแบบสถาปัตยกรรม
และผังภูมิทัศน์ชุมชน พื้นที่ลุ่มน้ำปะเหลียน จังหวัดตรัง

Finding Identity of Community to Architectural and Urban
Landscape Design Guideline of Palian River Trang Province.

ساتินี วัฒนกิจ Satinee Wattanakit

ณัฐนิภรณ์ น้อยเสงี่ยม Nattaneeporn Noisangiam

คณะสถาปัตยกรรมศาสตร์

มหาวิทยาลัยเทคโนโลยีราชมงคลศรีวิชัย

ได้รับการสนับสนุนทุนวิจัยจากมหาวิทยาลัยเทคโนโลยีราชมงคลศรีวิชัย

งบประมาณรายได้ประจำปี พ.ศ. 2561

การค้นหาลักษณะของชุมชนเพื่อเป็นแนวทางในการออกแบบสถาปัตยกรรม
และผังภูมิทัศน์ชุมชน พื้นที่ลุ่มน้ำปะเหลียน จังหวัดตรัง

Finding Identity of Community to Architectural and Urban
Landscape Design Guideline of Palian River Trang Province.

สาทีนี วัฒนกิจ Satinee Wattanakit

ณัฐนิภรณ์ น้อยเสงี่ยม Nattaneeporn Noisangiam

คณะสถาปัตยกรรมศาสตร์

มหาวิทยาลัยเทคโนโลยีราชมงคลศรีวิชัย

ได้รับการสนับสนุนทุนวิจัยจากมหาวิทยาลัยเทคโนโลยีราชมงคลศรีวิชัย

งบประมาณรายได้ประจำปี พ.ศ. 2561

กิตติกรรมประกาศ

งานวิจัยชิ้นนี้สำเร็จลุล่วงได้จากการให้คำแนะนำให้ความรู้ ตลอดจนให้แนวคิดและความช่วยเหลือ รวมทั้งการให้ความอนุเคราะห์ต่าง ๆ จากหลายท่าน ผู้วิจัยและคณะขอขอบคุณชุมชนลุ่มน้ำปะเหลียนทุกท่านที่เปิดโอกาสให้ผู้วิจัยและคณะเข้าไปทำงานและให้ข้อมูลที่เป็นประโยชน์ ทำให้มีโอกาสได้รู้จักพื้นที่มากขึ้น โดยเฉพาะชุมชนตำบลวน ซึ่งเป็นพื้นที่หลักในการวิจัยครั้งนี้ ได้สละเวลามาร่วมให้ข้อมูลและแสดงความคิดเห็นที่เป็นประโยชน์ต่อการดำเนินการวิจัย ขอขอบคุณทุกหน่วยงานที่เกี่ยวข้องที่ได้ให้ความอนุเคราะห์ข้อมูลในรูปแบบต่าง ๆ ทั้งหน่วยงานภาครัฐ หน่วยงานท้องถิ่น และภาคประชาชน รวมถึงคณะสถาปัตยกรรมศาสตร์ มหาวิทยาลัยเทคโนโลยีราชมงคลศรีวิชัย ที่ให้การสนับสนุนและเอื้อเฟื้อสถานที่ในการดำเนินการวิจัย ท้ายสุด งานวิจัยชิ้นนี้จะเกิดขึ้นและสำเร็จไม่ได้หากขาดการช่วยเหลือและสนับสนุนงบประมาณรายได้ประจำปี พ.ศ. 2561 จากมหาวิทยาลัยเทคโนโลยีราชมงคลศรีวิชัย

คณะผู้วิจัย



บทคัดย่อ

งานวิจัยฉบับนี้เป็นงานวิจัยแบบผสมผสานเชิงคุณภาพ และการสำรวจพื้นที่และเก็บข้อมูล มุ่งเน้นศึกษา การค้นหาอัตลักษณ์ของชุมชนลุ่มน้ำปะเหลียน ซึ่งประกอบไปด้วย 3 อำเภอ คือ อำเภอกันตัง อำเภอย่านตาขาว และอำเภอปะเหลียน จังหวัดตรัง โดยมีวัตถุประสงค์ในการวิจัย คือ 1) ศึกษาและรวบรวมข้อมูลทางกายภาพ รวมถึงสภาพแวดล้อมพื้นที่ลุ่มน้ำปะเหลียน จังหวัดตรัง 2) ศึกษาแนวคิดด้านอัตลักษณ์ชุมชน 3) เพื่อเสนอแนะ แนวทางการออกแบบสถาปัตยกรรมชุมชน พื้นที่สาธารณะเพื่อรองรับการท่องเที่ยว ในพื้นที่ลุ่มน้ำปะเหลียน จังหวัดตรัง

งานวิจัยนี้เป็นการเก็บข้อมูลเพื่อให้ได้ข้อมูลเชิงลึกและตรวจสอบปรากฏการณ์ของประเด็นการศึกษาด้วยการสำรวจพื้นที่ สัมภาษณ์ผู้มีส่วนเกี่ยวข้อง ทั้งภาคประชาชน หน่วยงานรัฐ และผู้นำท้องถิ่น โดยกระบวนการมีส่วนร่วมของชุมชน เพื่อระบุพื้นที่ศึกษา โดยใช้เกณฑ์การค้นหาอัตลักษณ์ ดังนี้ เกณฑ์ด้านกายภาพ เกณฑ์ด้านวิถีชีวิต วัฒนธรรมประเพณี และความเชื่อ เกณฑ์ด้านลักษณะเฉพาะของพื้นที่

ผลการวิจัยพบว่า พื้นที่ศึกษาวิจัย คือ ชุมชนบ้านวังวน อำเภอกันตัง จังหวัดตรัง ซึ่งมีอัตลักษณ์ของชุมชนที่น่าสนใจ ทั้งทางด้านภูมิศาสตร์ที่มีความโดดเด่น เป็นชุมชนริมลุ่มน้ำปะเหลียน และมีทรัพยากรป่าจาก และป่าโกงกาง วิถีชีวิตของคนในชุมชนผสมผสานระหว่างไทยพุทธและไทยมุสลิม รูปแบบเศรษฐกิจในชุมชนบ้านวังวน ประกอบอาชีพการเก็บหอยปะ และผลิตสินค้าจากวัสดุเหลือใช้ (จาก) ซึ่งวัสดุเหลือใช้ จาก แสดงถึงอัตลักษณ์สถานที่ (Place Identity) ในตำบลวังวน อำเภอกันตัง จังหวัดตรัง โดยมีคุณลักษณะที่แท้จริงของสถานที่ ที่แสดงถึงวัฒนธรรมทางสังคมที่ถูกล้อมให้เกิดขึ้นมาใช้ในการยึดเป็นภูมิปัญญา วัฒนธรรมนิยมประเพณีขึ้นมาในชุมชน

ดังนั้นแนวทางในการออกแบบสถาปัตยกรรมชุมชน งานวิจัยฉบับนี้ใช้พื้นที่ท่าเรือ หมู่ 10 ในนำร่องการออกแบบพื้นที่สาธารณะให้กับชุมชน โดยชุมชนมีส่วนร่วมในกระบวนการออกแบบทั้งการระบุความต้องการ และมีส่วนร่วมในการเสนอแนวทางการออกแบบในเวทีชาวบ้าน ทำให้ชุมชนสามารถกำหนดอัตลักษณ์ของตนเอง เพื่อสร้างจุดแข็งให้ชุมชนและรองรับการท่องเที่ยวในลุ่มน้ำปะเหลียน

คำสำคัญ: อัตลักษณ์ชุมชน, สถาปัตยกรรมชุมชน, ลุ่มน้ำปะเหลียน

Abstract

This research is a qualitative, the survey and data collective research. The study focus on the identity of the Palian basin community, which consists of 3 districts, namely Kantang District, Yan Ta Khao District and Palian district, Trang province. The objective of research: 1) study physical data including environment in the Palian basin Trang Province 2) study the concept of community identity 3) to suggest community architectural design to support tourism in the Palian River Basin, Trang Province.

This research collected data in-depth and examined the phenomena of survey and interview to stakeholders, the public sector, government agencies and local leaders by community participation. The specify study area used identity criteria as follows: physical criteria, lifestyle culture traditions criteria, and area characteristics.

The research found that: the area research is Ban Wang Won community, Kantang district, Trang province which has an interesting identity community. The communities were along the Palian River Basin and nypa resources and mangrove forests. Life of people in the communities was combination of Thai Buddhist and Thai Muslims. Ban Wang Won has economic model from shellfish collection and produce products from waste materials (nypa) which indicated identity of Wang Won District, Kantang District, Trang Province (Place Identity). The true features of the place that represents the culture of wisdom traditions in the community

Guidelines for architecture design community used Moo 10 in the pilot area design of public spaces by the community participates in the design process. The identification of needs and participate in the presentation of design guidelines in the villagers stage meeting. The communities can define their own identity to create strengths and support tourism in the Palian River Basin

Keywords: Community Identity, Community Architecture, Palian River Basin

สารบัญ

	หน้า
กิตติกรรมประกาศ.....	ก
สารบัญ.....	ข
สารบัญตาราง.....	ค
สารบัญภาพ.....	ง
บทที่ 1 บทนำ.....	1
1.1 ความสำคัญและที่มาของปัญหา.....	1
1.2 วัตถุประสงค์.....	2
1.3 ขอบเขตของการวิจัย.....	2
1.4 ผลที่คาดว่าจะได้รับ.....	2
บทที่ 2 ทฤษฎีและหลักการที่เกี่ยวข้อง.....	3
2.1 แนวคิดเกี่ยวกับอัตลักษณ์ชุมชน.....	3
2.2 ประเภทของอัตลักษณ์.....	5
2.3 พฤติกรรมการรับรู้ภายใต้แนวคิดทฤษฎีอัตลักษณ์สถานที่.....	6
2.4 ปัจจัยที่เกี่ยวข้องกับการรับรู้.....	6
2.5 แนวคิดและแนวทางการออกแบบสถาปัตยกรรม ภูมิทัศน์ และพื้นที่ว่าง.....	7
2.6 แนวคิดการมีส่วนร่วมของประชาชน.....	8
2.7 งานวิจัยที่เกี่ยวข้อง.....	11
2.8 ข้อมูลลักษณะทั่วไปของพื้นที่ศึกษา กลุ่มน้ำปะเหลียน.....	12
2.9 นโยบายภาครัฐและแผนยุทธศาสตร์ ทิศทางการพัฒนาที่เกี่ยวข้องกับพื้นที่ศึกษา....	23
บทที่ 3 ระเบียบวิธีวิจัย.....	27
3.1 ขั้นตอนการศึกษา.....	27
3.2 เครื่องมือที่ใช้ในการวิจัย.....	28
3.3 การเก็บรวบรวมข้อมูล.....	28
3.4 การอภิปรายผล.....	29
บทที่ 4 ผลการดำเนินงานวิจัย.....	30
4.1 ผลการวิเคราะห์ขอบเขตพื้นที่ศึกษา.....	30

สารบัญ (ต่อ)

4.2 ผลการวิเคราะห์ด้านกายภาพพื้นที่.....	30
4.3 ผลการวิเคราะห์ด้านวิถีชีวิต วัฒนธรรม ประเพณี และความเชื่อ.....	35
4.4 ผลการวิเคราะห์ด้านลักษณะเฉพาะของพื้นที่.....	37
4.5 การระบุพื้นที่ศึกษาตามเกณฑ์การค้นหาอัตลักษณ์ของชุมชน.....	39
4.6 อัตลักษณ์ตำบลวังวน อำเภอกันตัง จังหวัดตรัง.....	40
4.7 แนวทางการนำอัตลักษณ์ของชุมชนมาพัฒนารูปแบบสถาปัตยกรรมและ ภูมิทัศน์.....	42
บทที่ 5 สรุปผลการศึกษาและข้อเสนอแนะ.....	55
5.1 ผลการศึกษา.....	55
5.2 ข้อเสนอแนะ.....	56

บรรณานุกรม

ประวัตินักวิจัย



สารบัญตาราง

ตารางที่	หน้า
3-1 ขั้นตอนการศึกษา.....	27
4-1 การเปรียบเทียบเกณฑ์การค้นหาอัตลักษณ์กับพื้นที่ศึกษา.....	39
4-2 อัตลักษณ์ตำบลวังวน อำเภอกันตัง จังหวัดตรัง.....	40



สารบัญญภาพ

ภาพที่	หน้า
2-1 สภาพทั่วไปพื้นที่ลุ่มน้ำปะเหลียน.....	13
2-2 แผนที่อำเภอปะเหลียน จังหวัดตรัง.....	14
2-3 แผนที่อำเภอย่านตาขาว จังหวัดตรัง.....	15
2-4 แผนที่อำเภอกันตัง จังหวัดตรัง.....	16
2-5 อาคารบ้านตระกูลคีรีรัตน์.....	18
2-6 ด้านหน้าอาคาร ศาลเจ้า 108 109.....	19
2-7 ลักษณะบ้านเรือนลุ่มน้ำปะเหลียน.....	20
2-8 ลักษณะบ้านเรือนลุ่มน้ำปะเหลียนและเรือนพื้นถิ่น.....	20
4-1 ลักษณะทางกายภาพพื้นที่ลุ่มน้ำปะเหลียน.....	31
4-2 ลักษณะทางกายภาพพื้นที่ลุ่มน้ำปะเหลียน.....	31
4-3 ลักษณะทางภูมิศาสตร์ของตำบลวังวน.....	32
4-4 ลักษณะบ้านเรือนริมน้ำ อำเภอปะเหลียน 109.....	34
4-5 ลักษณะทางภูมิศาสตร์พื้นที่ลุ่มน้ำปะเหลียน อำเภอปะเหลียน.....	34
4-6 อาชีพประมงพื้นบ้าน การหาหอยปะ.....	35
4-7 อาชีพประมงพื้นบ้าน การหาหอยปะ.....	35
4-8 อาชีพการทำเครื่องจักรสานและตีหมา.....	36
4-9 อาชีพการทำเครื่องจักรสานและตีหมา.....	36
4-10 วิถีชีวิต วัฒนธรรมและประเพณี.....	37
4-11 ป่าโกงกางและป่าจาก ลุ่มน้ำปะเหลียน.....	38
4-12 ลักษณะอัตลักษณ์ผลิตภัณฑ์ตำบลวังวน.....	41
4-13 ผนังวัสดุธรรมชาติ เรือนริมน้ำ ตำบลวังวน อ.กันตัง จ.ตรัง.....	42
4-14 วัสดุธรรมชาติ ใบจาก สู่กระบวนการคิดเชิงออกแบบ.....	43
4-15 วัสดุธรรมชาติ ใบจาก สู่กระบวนการคิดเชิงออกแบบ.....	44
4-16 วัสดุธรรมชาติ ใบจาก สู่กระบวนการคิดเชิงออกแบบ.....	45

สารบัญญภาพ (ต่อ)

4-17 การจัดประชุมกลุ่มย่อย ตำบลวังวน อ.กันตัง จ. ตรัง.....	45
4-18 แบบร่างเบื้องต้นท่าเรือ หมู่ 3 ตำบลวังวน.....	46
4-19 แบบร่างเบื้องต้นท่าเรือ หมู่ 3 ตำบลวังวน.....	47
4-20 แบบร่างเบื้องต้นท่าเรือ หมู่ 3 ตำบลวังวน.....	47
4-21การประชุมเวทีสาธารณะ หมู่3 ตำบลวังวน.....	48
4-22การประชุมเวทีสาธารณะ หมู่3 ตำบลวังวน.....	48
4-23การประชุมเวทีสาธารณะ หมู่3 ตำบลวังวน.....	49
4-24 การประชุมเวทีสาธารณะ หมู่3 ตำบลวังวน.....	49
4-25แปลนพื้นที่ท่าเรือ หมู่ 3 ตำบลวังวน.....	50
4-26รูปแบบการออกแบบพื้นที่ท่าเรือ หมู่ 3 ตำบลวังวน.....	51
4-27รูปแบบป้ายสื่อความหมายท่าเรือ หมู่ 3 ตำบลวังวน.....	52
4-28 รูปแบบโคมไฟท่าเรือ หมู่ 3 ตำบลวังวน.....	53
4-29 รูปแบบถังขยะ ท่าเรือ หมู่ 3 ตำบลวังวน.....	53
4-30 รูปแบบถังขยะ ท่าเรือ หมู่ 3 ตำบลวังวน.....	53
5-1 ความสัมพันธ์แนวคิดการออกแบบ.....	55

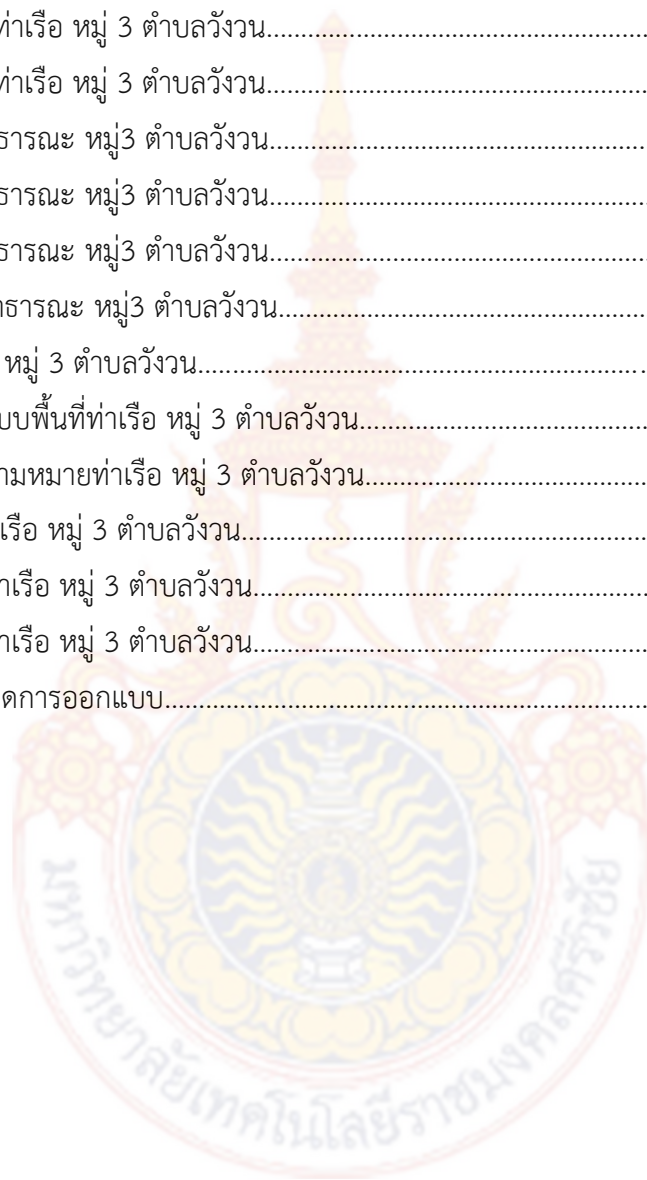

บทที่ 1

บทนำ

1.1. ที่มาและความสำคัญของปัญหา

ประเทศไทยเป็นหนึ่งในอันดับต้น ๆ ที่นักท่องเที่ยวเลือกเป็นจุดหมายปลายทาง เนื่องจากมีความหลากหลายของแหล่งท่องเที่ยวทั้งเชิงประเพณี ศิลปวัฒนธรรม ศาสนา ธรรมชาติและสิ่งแวดล้อมที่สวยงาม จากสถิติพบว่า จำนวนนักท่องเที่ยวในประเทศไทยเพิ่มขึ้นอย่างต่อเนื่อง (กระทรวงการท่องเที่ยวและกีฬา, 2558) ปัจจุบัน กระแสของการท่องเที่ยวเชิงนิเวศวัฒนธรรมเป็นที่นิยมเพิ่มมากขึ้น โดยวัตถุประสงค์ของการท่องเที่ยวดังกล่าวเพื่อเป็นการศึกษา ชื่นชม และเพลิดเพลินไปกับทัศนียภาพ สภาพสังคม และวิถีชีวิตคนในท้องถิ่น ซึ่งการท่องเที่ยวดังกล่าวเป็นรูปแบบที่ตั้งอยู่บนพื้นฐานความรู้ ความเข้าใจ และรับผิดชอบต่อระบบนิเวศ โดยมีลักษณะสำคัญ คือ เป็นการท่องเที่ยวที่ดำเนินการภายใต้ขีดจำกัดความสามารถของธรรมชาติ และต้องตระหนักถึงการมีส่วนร่วมของชุมชนเป็นหลัก อย่างไรก็ตาม สภาพแวดล้อมของสถานที่ท่องเที่ยวจะมีความน่าประทับใจแก่ผู้อาศัยในชุมชนและนักท่องเที่ยวได้นั้นขึ้นอยู่กับปัจจัยหลายประการ หนึ่งในปัจจัยที่สำคัญ คือ รูปลักษณ์ของชุมชน ซึ่งสามารถทำให้ดีและสวยงามได้ด้วยการออกแบบด้านสถาปัตยกรรมและจัดการภูมิทัศน์ที่น่าอยู่และเหมาะสมกับการท่องเที่ยว อีกทั้งยังบ่งบอกถึงอัตลักษณ์ของสถานที่ท่องเที่ยวได้อีกด้วย

ลุ่มน้ำปะเหลียนเป็นแหล่งทรัพยากรชายฝั่งที่สำคัญแห่งหนึ่งในจังหวัดตรัง ชุมชนเองได้ใช้ประโยชน์จากฐานทรัพยากรของลุ่มน้ำปะเหลียนทั้งในด้านการอยู่อาศัยและการประกอบอาชีพ ลักษณะทางกายภาพที่มีถนนตัดผ่านชุมชนและความหลากหลายของแหล่งทรัพยากรการท่องเที่ยวเชิงนิเวศและแหล่งท่องเที่ยวทางวัฒนธรรมส่งผลให้พื้นที่มีความเป็นอัตลักษณ์ จากศักยภาพของพื้นที่ที่ย่อมทำให้เกิดการพัฒนาทางกายภาพของชุมชนเพื่อรองรับปริมาณนักท่องเที่ยวที่จะมีจำนวนเพิ่มมากขึ้นในอนาคต การพัฒนาที่ขาดแนวทางอาจส่งผลต่อการพัฒนาชุมชนที่ไม่สอดคล้องกับสภาพแวดล้อมทางธรรมชาติที่สวยงามย่อมส่งผลให้พื้นที่ลดคุณค่าความสวยงามและสูญหายไปเหมือนแหล่งท่องเที่ยวหลาย ๆ แห่งในประเทศไทย ดังนั้น เพื่อให้เกิดการพัฒนาอย่างถูกต้อง เหมาะสมและสอดคล้องกับความต้องการของชุมชน

งานวิจัยฉบับนี้เป็นงานวิจัยที่มีความต่อเนื่องกับโครงการวิจัย แนวทางการออกแบบและปรับปรุงภูมิทัศน์และสถาปัตยกรรมพื้นที่ลุ่มน้ำปะเหลียนเพื่อการท่องเที่ยวโดยชุมชน โดยได้รับทุนวิจัย การวิจัยเพื่อพัฒนาเชิงพื้นที่ลุ่มน้ำปะเหลียน มหาวิทยาลัยเทคโนโลยีราชมงคลศรีวิชัย ประจำปี พ.ศ. 2560 งานวิจัยฉบับนี้มุ่งเน้นศึกษาแนวทางการออกแบบและจัดทำการออกแบบด้านสถาปัตยกรรม และผังภูมิทัศน์ชุมชน เพื่อค้นหาอัตลักษณ์ของชุมชนใน

พื้นที่ลุ่มน้ำปะเหลียน มาเป็นแนวทางในการออกแบบสถาปัตยกรรม และผังภูมิทัศน์ชุมชน ทั้งนี้ข้อมูลต่าง ๆ ทั้ง ข้อมูลด้านกายภาพ รวมถึงสภาพแวดล้อมอื่น ๆ ในพื้นที่ที่เป็นองค์ประกอบ ข้อมูลด้านโครงการ แผน นโยบาย ของหน่วยงานต่าง ๆ ที่เกี่ยวข้องและมีผลต่อการออกแบบนั้น จะได้มาจากโครงการวิจัยเพื่อพัฒนาเชิงพื้นที่ลุ่มน้ำ ปะเหลียน

1.2 วัตถุประสงค์

1.2.1 เพื่อศึกษาและรวบรวมข้อมูลทางกายภาพรวมถึงสภาพแวดล้อมอื่น ๆ ในพื้นที่ที่เป็นองค์ประกอบของ การออกแบบสถาปัตยกรรม และผังภูมิทัศน์ชุมชน ในพื้นที่ลุ่มน้ำปะเหลียน จังหวัดตรัง

1.2.2 เพื่อเสนอแนะแนวทางการออกแบบและจัดทำารออกแบบสถาปัตยกรรม ผังภูมิทัศน์ชุมชนในพื้นที่ลุ่ม น้ำปะเหลียน จังหวัดตรัง โดยนำอัตลักษณ์ของชุมชนมาเป็นแนวทางในการออกแบบ

1.3 ขอบเขตของโครงการวิจัย

งานวิจัยฉบับนี้ เป็นการศึกษาวิจัยเชื่อมโยงกับโครงการวิจัยเพื่อพัฒนาเชิงพื้นที่ มหาวิทยาลัยเทคโนโลยี ราชมงคลศรีวิชัย ประจำปี พ.ศ. 2560 ซึ่งครอบคลุมพื้นที่ในการทำวิจัยในพื้นที่ลุ่มน้ำปะเหลียน อำเภอปะเหลียน อำเภอกันตัง และอำเภอย่านตาขาว จังหวัดตรัง สำหรับงานวิจัยฉบับนี้ได้กำหนดพื้นที่นำร่องเพื่อเสนอแนะแนวทาง ในออกแบบทัศนียภาพด้านสถาปัตยกรรมและผังภูมิทัศน์ชุมชน พื้นที่ลุ่มน้ำปะเหลียน บริเวณท่าเรือหมู่ 1 ตำบลวัง วน อำเภอกันตัง จังหวัดตรัง เป็นพื้นที่สาธารณะใช้ในการดำเนินกิจกรรมต่าง ๆ ของชุมชน และรองรับการท่องเที่ยว ในลุ่มน้ำปะเหลียน

1.4 ประโยชน์ที่คาดว่าจะได้รับ

1.4.1 ได้ทราบถึง อัตลักษณ์ของชุมชน เพื่อนำมาพัฒนารูปแบบด้านสถาปัตยกรรม และผังภูมิทัศน์ชุมชน เพื่อการท่องเที่ยวได้อย่างเหมาะสมและสอดคล้องกับบริบทชุมชน

1.4.2 ชุมชนสามารถนำรูปแบบด้านสถาปัตยกรรม และผังภูมิทัศน์ชุมชนไปใช้ประโยชน์เพื่อการท่องเที่ยว ในพื้นที่ได้

1.4.3 ได้แนวทางรูปแบบสถาปัตยกรรมและผังภูมิทัศน์ให้กับชุมชนเพื่อใช้ประโยชน์ในการจัดการท่องเที่ยวโดยชุมชน

บทที่ 2

ทฤษฎีและหลักการที่เกี่ยวข้อง

2.1 แนวคิดเกี่ยวกับอัตลักษณ์ชุมชน

อัตลักษณ์ตามพจนานุกรมภาษาอังกฤษ – ไทย คำว่า Identity คือ คำว่า อัตลักษณ์ ซึ่งตรงกับความหมายของคำนี้ในพจนานุกรมภาษาอังกฤษ นั่นก็คือ สิ่งที่เป็นคุณสมบัติของคนหรือสิ่งหนึ่ง และมีนัยขยายต่อไปว่าเป็นคุณสมบัติเฉพาะของคนหรือสิ่งนั้น ที่ทำให้สิ่งนั้นโดดเด่นขึ้นมาหรือแตกต่าง จากสิ่งอื่น แต่ในปัจจุบันความหมายนี้ได้แปรเปลี่ยนไป แนวโน้มทางทฤษฎียุคหลังสมัยใหม่ (Postmodernism) ทำให้เกิดการตั้งคำถามอย่างมากกับวิธีการมองโลกการเข้าถึง ความจริง ของสิ่งต่างๆรวมทั้งสิ่งที่เชื่อกันว่าเป็นความจริงที่เป็นแก่นแกนของปัจเจกบุคคล วิธีคิดในกระแสนี้รื้อถอนความเชื่อเกี่ยวกับคุณสมบัติแก่นแกนของปัจเจกภาพ ความเป็นปัจเจกกลายเป็นเรื่องของการนิยามความหมายซึ่ง สามารถเลื่อนไหลเปลี่ยนแปลงไปตามบริบท อัตลักษณ์เป็นมโนทัศน์ที่คาบเกี่ยวสัมพันธ์กับวิชาหลายแขนง ทางด้านสังคมศาสตร์ ทั้งสังคมวิทยา มนุษยวิทยา จิตวิทยา และปรัชญา อัตลักษณ์มีความสำคัญเป็นพิเศษ เนื่องจากเป็นปริณิชนิตเชื่อมต่อระหว่างข้อทั้งสอง ในด้านหนึ่งอัตลักษณ์ คือ ความเป็นปัจเจก ที่เชื่อมต่อและสัมพันธ์กับสังคม(อภิญา เพ็ญพสุกุล, 2546:1-5)

คำว่า“เอกลักษณ์”มีความหมายตามพจนานุกรมฉบับ ราชบัณฑิตยสถาน พ.ศ. 2542 ว่าลักษณะที่เหมือนกันหรือมีร่วมกัน เช่น ชุมชนนั้นมีเอกลักษณ์อยู่ที่การทอดผ้าจากหมายความว่า คนในชุมชนนั้นมีอาชีพทอดผ้าจากเหมือนกันหมด (ทติกร สอนภาษา:คมชัดลึก, 2551) ส่วนคำว่า“อัตลักษณ์”ไม่มีบันทึกไว้ในพจนานุกรมแต่มีตำราหลายเล่มให้ความหมายคำว่า“อัตลักษณ์”ไว้ว่าคุณลักษณะเฉพาะตัวซึ่งเป็น ตัวบ่งชี้ลักษณะเฉพาะของตัวบุคคล สังคม ชุมชนหรือประเทศนั้น เช่น เชื้อชาติ ภาษา วัฒนธรรมท้องถิ่น และศาสนา ฯลฯ ซึ่งมี คุณลักษณะที่ไม่ทั่วไปหรือสากลกับสังคมอื่นๆ (โชติกา ศรีประเสริฐ, 2554)

โดยส่วนใหญ่คนไทยยังนิยมใช้คำว่า “เอกลักษณ์” ใน ความหมายว่าลักษณะเฉพาะตัวที่ไม่เหมือนใครอย่างกว้างขวางส่วนคำว่า “อัตลักษณ์” นั้นมักจะใช้ในวงแคบๆ เช่น แวดวงวิชาการเท่านั้นและบางครั้งก็ใช้แบบมีความหมายโดยนัย (แฝง) เช่น “เอกลักษณ์” เป็นสิ่งตายตัวไม่สามารถเปลี่ยนแปลงได้ส่วน “อัตลักษณ์”สามารถเปลี่ยนแปลงได้ มีหลายสิ่งตามความจริงที่ปรากฏต้องดูหลายๆด้านหลายๆมิติ ของสิ่งนั้น (ครูไทยเพื่อศิษย์, 2554)

กล่าวโดยสรุป คำว่า เอกลักษณ์ หมายถึง ลักษณะ เฉพาะตัวหรือลักษณะที่แสดง ความเป็นอย่างเดียวกันของคน ในสังคมซึ่งแตกต่างจากลักษณะร่วมของคนในสังคมอื่น ๆ ส่วน คำว่า อัตลักษณ์หมายถึงความเป็นตัวตนที่แตกต่าง จากสิ่งอื่นใดสามารถบ่งชี้ลักษณะเฉพาะของตัวบุคคล สังคมชุมชน หรือ ประเทศนั้นๆ ได้ เช่น เชื้อชาติ ภาษา วัฒนธรรมท้องถิ่น และ ศาสนา เป็นต้น และข้อแตกต่างที่ เห็นได้ชัดจากสองคำนี้คือ “เอกลักษณ์”เป็นสิ่งที่ตายตัว สามารถเปลี่ยนแปลงได้ส่วน “อัตลักษณ์” นั้นสามารถเปลี่ยนแปลงหรือพัฒนาให้ดีขึ้น

เอ็ดเวิร์ด ที ฮอลล์ (Edward T. Hall อ้างถึงใน ศิรินาถ ปิ่นทองพันธุ์, 2546) เสนอว่าวัฒนธรรมก่อให้เกิดอัตลักษณ์ ทำให้เราแตกต่างจากคนกลุ่มอื่นๆ โดยแบ่งวิธีการเรียนรู้ที่ทำให้ทราบ

ถึงความแตกต่างไว้ 10 กลุ่มคือ

1. ระบบการสื่อสารและภาษา
2. ลักษณะท่าทางและการแต่งกาย
3. อาหารและนิสัยการบริโภค
4. เวลาและความสำนึก
5. การตอบแทนและการทักทาย
6. ความสัมพันธ์
7. ค่านิยมและบรรทัดฐาน
8. ความรู้สึกเป็นตัวเองและระยะห่าง
9. การพัฒนาด้านจิตใจและการเรียนรู้
10. ความเชื่อและทัศนคติ



2.2 ประเภทของอัตลักษณ์

เออร์วิง ก็อฟมัน (Erving Goffman, 1963) นักสังคมวิทยา ได้แบ่งอัตลักษณ์ออกเป็น 2 ประเภทและอธิบายลักษณะความแตกต่างและความเหมือนกันไว้ ดังนี้ อภิญา เฟื่องฟูสกุล (2546:5-6, 27-28) (อ้างถึงใน อาจารย์ ชินอรส ถินวิไลสกุล, 2554)

2.2.1 อัตลักษณ์ส่วนบุคคล (Personal Identity) คือ ภาพของปัจเจกในสายตาคนอื่น ในฐานะที่เป็นบุคคลที่มีเอกลักษณ์เฉพาะตัว โดยสังคมจะมีวิธีการระบุอัตลักษณ์ส่วนบุคคลแตกต่างกันไป เช่น สังคมสมัยใหม่ใช้บัตรประชาชนหรือการพิมพ์ลายนิ้วมือระบุอัตลักษณ์บุคคล เป็นต้น ในขณะที่ ลิตเติลจอห์นและฟอสส์ (Littlejohn, S. & Foss, K., 2008) อธิบายว่าอัตลักษณ์ส่วนบุคคล คือลักษณะเฉพาะของบุคคล ที่เกิดขึ้นจากการมองตนเอง และเกิดขึ้นจากเรียนรู้จากการมีปฏิสัมพันธ์กับคนในครอบครัว ในช่วงเริ่มแรกของชีวิต และจากสังคม

2.2.2 อัตลักษณ์ทางสังคม (Social Identity) ของบุคคล คือ สถานภาพทางสังคม เช่นอาชีพ ชนชั้น เพศชาติพันธุ์ หรือศาสนาที่ปัจเจกบุคคลนั้นสังกัดอยู่ สังคมจะมีความคาดหวังหรือเรียกร้องว่า ปัจเจกบุคคลในวัย เพศ ชนชั้นนั้นๆ ควรวางตนอย่างไร จะเห็นได้ว่าอัตลักษณ์ส่วนบุคคลและอัตลักษณ์ทางสังคมมีส่วนที่ซ้อนทับกันอยู่ เพราะอัตลักษณ์ เป็นการเชื่อมต่อกันระหว่างความเป็นปัจเจก (Individual) และสังคม (Social Aspect) การสังคมกำหนดบทบาทหน้าที่ของบุคคล ทำให้มีระบบคุณค่าติดมากับบทบาทหน้าที่ ในมิตินี้อัตลักษณ์จึงเป็นเรื่องของการใช้สัญลักษณ์ (Symbolic Aspect) เพราะการแสดงออกที่เกี่ยวข้องกับความสัมพันธ์แบบต่างๆ กระทำผ่านระบบสัญลักษณ์หลากหลายแบบ นอกจากนี้ยังพบว่า มีอัตลักษณ์อีกประเภทหนึ่งเรียกว่า อัตลักษณ์ร่วม (Collective Identity) สารานุกรมสังคมวิทยาแบล็คเวล ได้นิยามไว้ว่า หมายถึงการมีความหมายร่วมกันของกลุ่ม ซึ่งความหมายร่วมเหล่านี้เกิดจากความสนใจและประสบการณ์ร่วมกันของสมาชิกกลุ่ม อัตลักษณ์ร่วมไม่ใช่สิ่งตายตัว เกิดขึ้นผ่านการต่อสู้ทางการเมือง ผ่านการเคลื่อนไหวทางสังคม ปฏิสัมพันธ์ และปฏิกริยาทางสังคม (George Ritzer, 2007) ในขณะที่ออลสัน (Olson, 2010) อธิบายว่า หมายถึงชุดของความรู้สึกของบุคคลที่เกิดขึ้นจากการเป็นสมาชิกของกลุ่ม ซึ่งอัตลักษณ์ร่วมนี้จะเป็นส่วนหนึ่งของอัตลักษณ์ในระดับปัจเจกหรืออัตลักษณ์ของบุคคล ตัวอย่างของอัตลักษณ์ร่วม เช่น บุคลิกภาพของกลุ่มโดยรวม เพศสภาพ ชาติพันธุ์ สภาพภาพ อาชีพ เป็นต้น (Richard D. Ashmore, Kay Deaux and Tracy McLaughlin-Volpe, 2004) จากคำอธิบายข้างต้นจะพบว่าอัตลักษณ์ทางสังคม (Social Identity) และอัตลักษณ์ร่วม (Collective Identity) มีลักษณะใกล้เคียงกัน

2.2.3 อัตลักษณ์ทางวัฒนธรรม

ฮอล (Hall, S., 1997) อ้างถึงใน ฉลาดชาย รมิตานนท์ ว่า อัตลักษณ์ไม่ใช่สิ่งที่อยู่ตามธรรมชาติหรือเกิดขึ้นลอย ๆ แต่ก่อตัวขึ้นมาภายในวัฒนธรรม ณ ช่วงเวลาใด เวลาหนึ่ง ซึ่งวัฒนธรรมนั้นเป็นโครงสร้างทางสังคม ที่ไม่หยุดนิ่งตายตัว ซึ่งเป็นวงจรที่เรียกว่า “วงจรแห่งวัฒนธรรม” ดังนั้นอัตลักษณ์จึงถูกผลิต ถูกบริโภค และถูกควบคุมจัดการภายใต้วัฒนธรรม พร้อมกับการสร้างความหมายต่าง ๆ ผ่านระบบการสร้างภาพตัวแทนที่เกี่ยวกับตำแหน่งต่าง ๆ ทางอัตลักษณ์อันหลากหลาย ที่สามารถนำไปสร้างเป็นอัตลักษณ์ได้

2.2.4 อัตลักษณ์กับการดำรงชีวิต

โจเซฟ บี (Joseph B. Aceres, 1974) ได้อธิบาย คำว่า สิโรทางวัฒนธรรม ว่าเป็นเรื่องที่แสดงถึงความสำคัญของสัญลักษณ์ประจำกลุ่ม ความภาคภูมิใจประจำกลุ่ม ความสำคัญของการสร้างอัตลักษณ์ทางวัฒนธรรม จะทำให้เห็น ความแตกต่างและความหลากหลายของชาติพันธุ์ การยอมรับในอัตลักษณ์ทางวัฒนธรรมของกลุ่มจะทำให้บุคคลได้รับการยอมรับเข้าร่วมเป็นสมาชิกของกลุ่มได้ง่ายมากขึ้น

2.3 พฤติกรรมการรับรู้ภายใต้แนวคิดทฤษฎีอัตลักษณ์สถานที่ (Place Identity)

อัตลักษณ์ (Identity) หมายถึง คุณลักษณะเฉพาะตัว ซึ่งเป็นตัวบ่งชี้ของลักษณะบุคคล สังคม ชุมชน หรือประเทศนั้นๆ ซึ่งมีคุณลักษณะที่ไม่ทั่วไปหรือสากล กับสังคมอื่นๆ (อภิญา, 2546: 16) สถานที่ (Place) Cox (1980) กล่าวว่า ความรู้สึกต่อเนื่อง เกี่ยวพันกับสถานที่ เป็นเรื่องที่จำเป็นต่อมนุษย์ กับการเข้าไปใช้สอยในอาคารหรือสถาปัตยกรรมนั้นๆ และจำเป็นต่อการเชื่อมโยงแนวความคิดเข้ากับ งานสถาปัตยกรรม ซึ่งขึ้นอยู่กับสิ่งจูงใจ ประสบการณ์ และความสามารถของแต่ละคน (Relph, 1980: 63) แนวคิดทฤษฎีอัตลักษณ์สถานที่ (Place Identity) เป็นกรอบทฤษฎีเพื่อทดสอบความสัมพันธ์ระหว่าง สถานที่และสิ่งที่เป็นอัตลักษณ์เพื่อหาคุณลักษณะที่แท้จริงของสถานที่ในลักษณะความสัมพันธ์ 3 ประการ (ศิริลักษณ์, 2556: 4) ได้แก่

2.3.1 ลักษณะทางกายภาพ หมายถึงองค์ประกอบทางโครงสร้างกายภาพ ที่มีรูปแบบปรากฏเด่นชัดภายในชุมชน อาจจะเป็นสภาพแวดล้อมทางภูมิศาสตร์ ที่มีอัตลักษณ์เฉพาะของสถานที่ เหมือนเป็นรากเหง้า หรือ DNA ที่ไม่สามารถเปลี่ยนแปลงได้ เช่น สถาปัตยกรรม หอศิลป์ แหล่งประวัติศาสตร์ ลักษณะทางสถาปัตยกรรมของอาคาร และสิ่งปลูกสร้าง

2.3.2 ระบบกิจกรรมบนพื้นที่ หมายถึง เป็นความสัมพันธ์ระหว่างคนกับพื้นที่ ซึ่งขึ้นอยู่กับโครงสร้างทางกายภาพในการรองรับกิจกรรมนั้นๆ ที่เริ่มจากกิจกรรมไปสู่ประเภทกิจกรรมหมายถึงการปฏิบัติที่ชุมชนให้ความสำคัญและกระทำทั้งในรายวัน และฤดูกาลซึ่งบ่งบอกได้ถึงการประกอบกิจกรรมที่ชัดเจนของผู้คนในชุมชนนั้นๆ

2.3.2 สัญลักษณ์ของสถานที่ หมายถึง ความสัมพันธ์ระหว่างสถานที่ และความสามารถในการรับรู้ความแท้จริงเพื่อใช้ อธิบายลักษณะของสถานที่ได้ถูกต้อง เมื่อมีการอ้างอิงถึงสถานที่นั้นๆ

2.4 ปัจจัยที่เกี่ยวกับการรับรู้ (Perception)

ลักษณะของผู้รับรู้ (ณัฐชิตา, 2553: 13) สามารถแบ่งได้ 2 ด้าน ดังนี้

2.4.1 ด้านกายภาพ หมายถึง อวัยวะสัมผัส เช่น ทางตา ทางหู ทางจมูก ทางลิ้น และทางผิวหนัง การรับรู้จะสมบูรณ์เพียงใดนั้นขึ้นอยู่กับความสมบูรณ์ของอวัยวะสัมผัส การรับรู้บางอย่างจะทำได้ดีเกิดจากอวัยวะสัมผัส 2 ชนิดทำงานร่วมกัน เช่น ลิ้นและจมูกช่วยในการรับรู้รส การรับรู้จะมีคุณภาพดีขึ้นถ้าเราได้รับสัมผัสหลายทาง เช่น เห็นภาพและได้ยินเสียงในเวลาเดียวกันทำให้แปลความหมายของสิ่งเร้าได้ถูกต้องและสมบูรณ์ขึ้น

2.4.2 ด้านจิตวิทยา ปัจจัยด้านนี้มีอิทธิพลต่อการรับรู้หลายประการ เช่น ความจำ อารมณ์ ความพร้อมสติปัญญา การสังเกต พิจารณา ความสนใจความตั้งใจ ทักษะ ค่านิยม วัตถุประสงค์จากการเรียนรู้เดิม และประสบการณ์เดิม

2.5 แนวคิดและแนวทางการออกแบบสถาปัตยกรรม ภูมิทัศน์ และพื้นที่ว่าง

ความสัมพันธ์ระหว่างสถาปัตยกรรม ภูมิทัศน์ และพื้นที่ว่าง ในเชิงพฤติกรรมมนุษย์และสภาพแวดล้อม

2.5.1 การออกแบบและวางแผนกับกระบวนการทางพฤติกรรม

วิลลิสท์ ทรยางกูร (2541) ได้กล่าวถึงพฤติกรรมมนุษย์กับสภาพแวดล้อมในเรื่องการออกแบบและวางแผนกับกระบวนการทางพฤติกรรมว่า พฤติกรรมมนุษย์ย่อมเกิดขึ้นในสภาพแวดล้อมกายภาพ และสภาพแวดล้อมกายภาพมีส่วนในการส่งเสริมหรือเป็นอุปสรรคต่อพฤติกรรมที่เกิดขึ้นงานออกแบบและวางแผนซึ่ง

เป็นงานที่เกี่ยวกับการจัดระเบียบสภาพแวดล้อมกายภาพ จึงเกี่ยวข้องกับพฤติกรรมมนุษย์อย่างไม่อาจหลีกเลี่ยงได้ โดยเป้าหมายของการออกแบบและวางแผนกับกระบวนการทางพฤติกรรม ได้แก่การก่อให้เกิดสุนทรียภาพของรูปทรง การก่อให้เกิดการสื่อความหมายทางสัญลักษณ์ และการก่อให้เกิดการตอบสนองความต้องการทางหน้าที่ใช้สอย

2.5.2 พฤติกรรมมนุษย์และสภาพแวดล้อมที่เกี่ยวข้องในการออกแบบสถาปัตยกรรม สิ่งที่ต้องคำนึงถึงในการออกแบบสถาปัตยกรรมคือ พฤติกรรม มนุษย์และสภาพแวดล้อมทางกายภาพ โดยมีสิ่งต่างๆ ที่เกี่ยวข้องซึ่งเป็นกลไกในการขับเคลื่อนและตอบสนองซึ่งกันและกัน ตามรายละเอียดดังต่อไปนี้

มนุษย์ การตอบสนองจะสะท้อนออกมาในพฤติกรรมมนุษย์ อันประกอบด้วย การมีอาณาเขตครอบครอง พฤติกรรมที่เว้นว่างส่วนบุคคล และภาวะเป็นส่วนตัว

การออกแบบ การตอบสนองจะสะท้อนออกมาในการออกแบบงานสถาปัตยกรรม อันประกอบด้วย ที่ว่างใช้สอย รูปทรง ความงาม ประโยชน์ใช้สอย เทคโนโลยี ฯลฯ

สภาพแวดล้อมกายภาพ การตอบสนองจะสะท้อนออกมาในลักษณะของ บริบท ที่ว่าง/พื้นที่ว่าง ภูมิทัศน์/พืชพรรณ /ธรรมชาติ ภูมิประเทศ/ภูมิอากาศ ฯลฯ

2.5.3 ขนาดและรูปทรงของการเว้นที่ว่างส่วนบุคคล ในประเด็นของพฤติกรรมที่เว้นว่างส่วนบุคคลนั้น วิลมสลิทซ์ ทรยางกูร (2541) มีประเด็นของขนาดและรูปทรงของที่เว้นว่างส่วนบุคคล โดยอ้างถึงการศึกษาเกี่ยวกับระยะห่างต่างๆระหว่างบุคคล ที่สัมพันธ์กับลักษณะของการกระทำต่อกัน (Hall, 1966) ในหนังสือ “The Hidden Dimension” ว่าการมีอาณาเขตครอบครองถือเป็นวิธีการแสดงการติดต่อ สื่อสารอย่างหนึ่ง Hall เสนอว่าบุคคลมีระยะห่างระหว่างกันที่เหมาะสมกับการกระทำที่มีต่อกันและกับการสัมผัสที่เกิดขึ้น แบ่งเป็น 4 ระยะด้วยกัน คือ ระยะใกล้ชิด (intimate distance) ระยะส่วนบุคคล (personal distance) ระยะสังคม (social distance) และระยะสาธารณะ (public distance) ซึ่งแปรผันตามความสัมพันธ์ที่มีต่อกัน และตามประเภทของกิจกรรม

2.6 แนวคิดการมีส่วนร่วมของประชาชน

แนวคิดการมีส่วนร่วมของประชาชน Rodwell (2007) กล่าวถึงจุดเริ่มต้นของแนวคิดการมีส่วนร่วมของประชาชน เริ่มจากหลักการพัฒนาที่ยั่งยืนดังปรากฏในแผนปฏิบัติการ 21 (Agenda 21) ที่นานาชาติได้ร่วม

ประชุมและลงนามรับเป็นพันธกรณี ณ ประเทศบราซิล เมื่อเดือนมิถุนายน พ.ศ.2535 หลักการดังกล่าวมีผลต่อความเปลี่ยนแปลงทางการพัฒนาเมืองในเวลาต่อมา โดยอรรถ ก๊กผล (2546 อ้างถึงใน พัชรี สีโรรส, 2546) ได้สรุปว่าการมีส่วนร่วมของประชาชน คือ กระบวนการซึ่งประชาชน หรือผู้มีส่วนได้เสีย ได้มีโอกาสแสดงทัศนะ แลกเปลี่ยนข้อมูลและความคิดเห็น เพื่อแสวงหาทางเลือกและการตัดสินใจต่างๆ เกี่ยวกับโครงการที่เหมาะสมและเป็นที่ยอมรับร่วมกัน ทุกฝ่ายที่เกี่ยวข้องจึงควรเข้าร่วมในกระบวนการนี้ตั้งแต่เริ่มจนกระทั่งถึงการติดตามและประเมินผล เพื่อให้เกิดความเข้าใจและการรับรู้ เรียนรู้ การปรับเปลี่ยนโครงการร่วมกัน ซึ่งจะเป็นประโยชน์ต่อทุกฝ่าย

อย่างไรก็ตามการมีส่วนร่วมยังมีหลายกลุ่มที่เข้ามามีบทบาทแตกต่างกันไป Uphoff (1979) ได้แบ่งกลุ่มหรือประเภทของผู้มีบทบาทเป็นผู้มีส่วนร่วม และคุณลักษณะของบทบาทเป็นผู้มีส่วนร่วมมีรายละเอียด ดังนี้

2.6.1 กลุ่มหรือประเภทของผู้มีบทบาทเป็นผู้มีส่วนร่วม ประกอบด้วย 4 ประเภท

1) บุคคลในท้องถิ่น ซึ่งเป็นกลุ่มใหญ่และมีความแตกต่างกันมากในเรื่อง การประกอบอาชีพ เช่น ผู้เช่าที่ดิน เจ้าของที่ดิน แรงงานรับจ้าง โดยมีการพิจารณาถึง เพศ อายุ สถานภาพในครอบครัว การศึกษา อาชีพ รายได้ และระยะเวลาที่อยู่ในท้องถิ่น

2) ผู้นำท้องถิ่น แบ่งเป็น 3 ลักษณะ คือ

- ผู้นำที่ไม่เป็นทางการ เช่น ผู้นำทางศาสนา ผู้มีอิทธิพล ผู้อาวุโส
- ผู้นำองค์กรท้องถิ่น เช่น ผู้นำหอการค้า หัวหน้ากลุ่มอาสาสมัคร
- ผู้นำที่เป็นทางการ เช่น ผู้ใหญ่บ้าน กำนัน

3) เจ้าหน้าที่รัฐ ซึ่งได้รับการแต่งตั้งให้อยู่ในพื้นที่ในช่วงเวลาหนึ่ง และมีการโอนย้าย ส่วนใหญ่จะมีการศึกษา และสถานภาพทางสังคมสูงกว่าคนในท้องถิ่น และเป็นผู้มีบทบาทสูงในการส่งเสริม หรือทำให้เกิดการมีส่วนร่วมของชุมชน

4) ผู้เชี่ยวชาญทางต่างประเทศ ส่วนใหญ่จะเป็นผู้เชี่ยวชาญจากแหล่งเงินทุน หรือองค์กรอาสาสมัคร

2.6.2 คุณลักษณะภูมิหลังของผู้มีบทบาทเป็นผู้มีส่วนร่วม พิจารณาจาก

- 1) อายุและเพศ
- 2) ระดับการศึกษา
- 3) การประกอบอาชีพ
- 4) ระยะเวลาการเข้ามาตั้งถิ่นฐานอยู่ในชุมชน
- 5) ความถี่ ห่าง ของประชาชนกับโครงการในการเข้าร่วมกิจกรรม
- 6) สถานภาพการถือครองที่ดิน
- 7) สถานภาพในครอบครัว
- 8) สถานภาพในสังคม
- 9) ระดับของรายได้ และแหล่งที่มา

นอกจากนี้ Uphoff (1979) ยังให้ความเห็นเพิ่มเติมว่า ปัจจัยแวดล้อมต่างๆ เช่น ประวัติความเป็นมาของชุมชน สถานภาพทางสังคม ล้วนแต่มีอิทธิพลต่อรูปแบบของการมีส่วนร่วมของชุมชนที่เกิดขึ้นจริง ได้แก่

- 1) ปัจจัยทางประวัติศาสตร์ ความสัมพันธ์ระหว่างหน่วยงานท้องถิ่นกับภาครัฐส่วนกลาง เมืองกับชนบท รูปแบบการพัฒนาระดับของเทคโนโลยีในท้องถิ่น รวมทั้งประสบการณ์ และความตระหนักในความสำคัญของการมีส่วนร่วมของชุมชน
- 2) ปัจจัยทางธรรมชาติ เช่น สภาวะอากาศ
- 3) ปัจจัยทางสังคม เช่น รูปแบบการตั้งถิ่นฐาน การเป็นอาสาสมัคร การแบ่งชั้นทางสังคม ความขัดแย้งในท้องถิ่น การย้ายถิ่น

- ปัจจัยทางวัฒนธรรม ค่านิยมในท้องถิ่น บทบาททางเพศ ทักษะคติ

- ปัจจัยทางการเมือง การกระจายอำนาจภาครัฐ ระบบพรรคการเมือง การเมืองท้องถิ่น
ผู้นำท้องถิ่น

- ปัจจัยทางเศรษฐกิจ เช่น การครอบครองที่ดิน การประกอบอาชีพ ระดับรายได้
รายจ่าย หนี้สิน การจ้างงาน การคมนาคม รวมทั้งโครงสร้างพื้นฐานต่าง ๆ

นอกจากปัจจัยข้างต้นที่มีอิทธิพลต่อรูปแบบของการมีส่วนร่วมแล้ว ผลของการมีส่วนร่วมจะวัดได้จาก
การที่ชุมชนที่สามารถพัฒนาศักยภาพในการตัดสินใจได้ในระดับดีพอสมควร การมีส่วนร่วมจะเป็นไปในแนวทางที่
ตรงกับความต้องการของชุมชนเป็นส่วนใหญ่ และในกรณีที่ยังต้องพึ่งพาการชี้แนะจากภาครัฐ การดำเนินโครงการก็
จะเป็นไปตามแผนงานที่กำหนดโดยภาครัฐ

อย่างไรก็ตาม Arnstein (1969) ได้แบ่งระดับการมีส่วนร่วมไว้ 8 ระดับ (Eight rungs on a ladder in
citizen participation) ตั้งแต่ระดับที่ให้อำนาจแก่ประชาชนในการมีส่วนร่วม ไปจนถึงการที่ประชาชนไม่มีส่วน
ร่วมเลย มีรายละเอียดดังนี้

1) การจัดการโดยรัฐ (Manipulation) เป็นขั้นที่ไม่มีการมีส่วนร่วมของประชาชนเกิดขึ้น เป็น
เพียงการให้ความรู้และประชาสัมพันธ์เกี่ยวกับโครงการเท่านั้น

2) การเยียวยาปัญหาของประชาชน (Therapy) เป็นการเข้ามีส่วนร่วมจากประชาชนในการ
วางแผนมากขึ้น แต่ไม่มีผลต่อการตัดสินใจเป็นเพียงการลดแรงกดดันเท่านั้น

3) การแจ้งข่าวแก่ประชาชน (Informing) เป็นการให้ข้อมูล ข่าวสารแก่ประชาชนรับรู้เท่านั้น

4) การปรึกษาหารือ (Consultation) เป็นการให้คำปรึกษา เป็นขั้นตอนที่นำความคิดเห็นหรือ
ทัศนคติของผู้เข้าร่วมมาใช้ในการวางแผน วิธีการส่วนใหญ่ เป็นการสำรวจความคิดเห็น การประชุมภายในชุมชน
และการประชาพิจารณ์

5) การให้โอกาสประชาชนร่วมเป็นกรรมการ (Placation) เป็นขั้นตอนที่ผู้ด้อยโอกาสทางสังคม
เริ่มเข้ามามีส่วนร่วมรับรู้ และอยู่ในคณะกรรมการชุมชน เพื่อให้ความรู้และบริหารชุมชน แต่อำนาจการตัดสินใจยัง
ไม่เป็นของประชาชน

6) การเข้าร่วมเป็นหุ้นส่วนหรือพันธมิตร (Partnership) เป็นขั้นตอนที่ประชาชนสามารถเข้ามามีส่วนในการวางแผนและตัดสินใจ ซึ่งหมายถึงการมีอำนาจในการเจรจาต่อรอง

7) การเป็นตัวแทนเข้าร่วมตัดสินใจ หรือการให้อำนาจแก่ประชาชนในการตัดสินใจ (Delegated power) เป็นการที่รัฐให้อำนาจและโอกาสแก่ผู้ด้อยโอกาสในการมีส่วนร่วมในการตัดสินใจเรื่องใด เรื่องหนึ่ง

8) ประชาชนมีอำนาจในการควบคุมหรือตัดสินใจในการดำเนินงาน (Citizen Control) เป็นขั้นตอนสูงสุดที่ประชาชนมีอำนาจในการตัดสินใจอย่างแท้จริง โดยการดำเนินการใดๆ ก็ตามจะมาจากความประสงค์ของชุมชน ขั้นตอนนี้ประชาชนมีอำนาจในการตัดสินใจสูงสุด หากแต่เป็นขั้นตอนที่เกิดขึ้นได้ยากที่สุดเช่นเดียวกัน

2.7 งานวิจัยที่เกี่ยวข้อง

จิตตินุช วัฒนนะ (2555) ศึกษาเรื่อง การศึกษาเพื่อกำหนดอัตลักษณ์ถนนวัฒนธรรม (ถนนคนเดิน) ของจังหวัดพิษณุโลก จากการศึกษาพบว่า การรับรู้ของกลุ่มเป้าหมายต่อการกำหนดอัตลักษณ์ของจังหวัดพิษณุโลกมีความคล้ายคลึงกันระหว่างประชากร 2 กลุ่ม โดยนักท่องเที่ยวชาวไทยและนักท่องเที่ยวต่างชาติเห็นว่าอัตลักษณ์ของจังหวัดพิษณุโลกคือ 1. พระพุทธชินราช 2. สมเด็จพระนเรศวรมหาราช 3. น้ำตกและ 4. ก๋วยเตี๋ยวห้อยขา ซึ่งสอดคล้องกับความเห็นประชาชนและผู้ประกอบการสินค้า OTOP แต่ประชาชนและผู้ประกอบการสินค้า OTOP เห็นว่ากล้วยตากและสุนัขบางแก้วเป็นอัตลักษณ์ของพิษณุโลกนอกจากนี้การรับรู้ของประชากร 2 กลุ่มไม่ได้กล่าวถึงพระนางพญาไถ่ชนพระนเรศวรและดนตรีม้งคละ ซึ่งปรากฏอยู่ในข้อมูลข่าวสารเกี่ยวกับตราจังหวัด

พิษณุโลก จากผลการศึกษาจากผลการวิจัยครั้งนี้ผู้วิจัยได้นำเสนอรูปแบบการจัดภูมิทัศน์วัฒนธรรมชุมชนเพื่อเป็นแนวทางการจัดการถนนคนเดิน ภายใต้อัตลักษณ์ถนนวัฒนธรรมเพื่อสร้างการรับรู้และส่งเสริมการท่องเที่ยวของจังหวัดพิษณุโลกที่จะส่งผลให้เกิดการกระตุ้นเศรษฐกิจ สร้างงาน สร้างรายได้ ให้ประชาชนในท้องถิ่นต่อไป

ผู้ช่วยศาสตราจารย์ ดร. จุริชญา มณีเนตร (2557) ศึกษาเรื่อง อัตลักษณ์เพื่อการท่องเที่ยวเชิงวัฒนธรรมของจังหวัดบึงกาฬ จากการศึกษาพบว่า 1. การท่องเที่ยวเชิงวัฒนธรรมของจังหวัดบึงกาฬมีศักยภาพที่เพียงพอต่อการพัฒนา โดยอัตลักษณ์การท่องเที่ยวเชิงวัฒนธรรมของจังหวัดบึงกาฬ สามารถแบ่งเป็น 3 รูปแบบได้แก่ แหล่งท่องเที่ยวเชิงวัฒนธรรมทางสถาปัตยกรรมแหล่งท่องเที่ยวเชิงวัฒนธรรมที่เกี่ยวข้องกับความเชื่อ ความศรัทธาแหล่งท่องเที่ยวเชิงวัฒนธรรมที่เกี่ยวข้องกับวัฒนธรรมอาหารพื้นเมือง 2. ชุมชนท้องถิ่นมีส่วนร่วมในการส่งเสริม

อัตลักษณ์ทางการท่องเที่ยวเชิงวัฒนธรรมจังหวัดบึงกาฬ อยู่ในระดับมาก 3. นักท่องเที่ยวส่วนใหญ่ เป็นเพศหญิง คิดเป็นร้อยละ 53.20 มีอายุ 31-40 ปีนิยมเดินทางมาท่องเที่ยวเชิงวัฒนธรรมยังจังหวัดบึงกาฬ เพื่อเข้าไปท่องเที่ยวยังประเทศลาว มีลักษณะการเดินทางมาท่องเที่ยว คือ เดินทางเป็นกลุ่มเพื่อน โดยรถยนต์ส่วนตัวในวันหยุดนักชดฤกษ์สำหรับด้านความต้องการ นักท่องเที่ยวส่วนใหญ่มีความต้องการ อยู่ในระดับมากที่สุด คือ ด้านการเข้าถึง รองลงมานักท่องเที่ยวมีความต้องการอยู่ในระดับมาก จำนวน 6 ด้าน เรียงลำดับค่าเฉลี่ยจากมากไปหาน้อย ได้แก่ ด้านแหล่งท่องเที่ยว ด้านทัศนคติ ด้านสิ่งอำนวยความสะดวก ด้านโฆษณาประชาสัมพันธ์ด้านกิจกรรมการท่องเที่ยวและด้านที่พัก 4.แผนยุทธศาสตร์ในการพัฒนาอัตลักษณ์ การท่องเที่ยวเชิงวัฒนธรรมของจังหวัดบึงกาฬ ควรมุ่งเน้นความสมดุลระหว่างอัตลักษณ์ทางวัฒนธรรม ของพื้นที่โดยประยุกต์ใช้เป็นทรัพยากรการท่องเที่ยว และผลกระทบที่เกิดขึ้นเพื่อจุดมุ่งหมายของการพัฒนาการท่องเที่ยวสู่ความยั่งยืน

2.8 ข้อมูลและลักษณะทั่วไปของพื้นที่ศึกษา – ลุ่มน้ำปะเหลียน

2.8.1 บริบทพื้นที่ลุ่มน้ำปะเหลียน

แม่น้ำปะเหลียน มีต้นกำเนิดจากเทือกเขาบรรทัดในเขตจังหวัดพัทลุง และจังหวัดสตูล มีความยาวประมาณ 58 กิโลเมตร มีลำน้ำสาขาที่สำคัญ 7 สาย ได้แก่ คลองปะเหลียน คลองลำแลง คลองลำปลอก คลองห้วยด้วน คลองลำพิกุล คลองโพรงจระเข้ (คลองใหญ่) และคลองลำขาน แม่น้ำไหลผ่านท้องที่ในจังหวัดตรัง 4 อำเภอ คือ อำเภอย่านตาขาว อำเภอปะเหลียน อำเภอกันตัง และอำเภอหาดสำราญ แล้วไหลลงสู่ทะเลอันดามันที่ปากแม่น้ำปะเหลียน อำเภอปะเหลียน และอำเภอกันตัง

ลุ่มน้ำปะเหลียน จัดเป็นระบบนิเวศ 3 น้ำ คือ ระบบนิเวศน้ำจืด ระบบนิเวศน้ำกร่อย และระบบนิเวศน้ำเค็ม บริเวณพื้นที่ลุ่มน้ำปะเหลียนที่เป็นหัวใจสำคัญของชุมชนที่มีความอุดมสมบูรณ์ มีความหลากหลายทางชีวภาพของทรัพยากรธรรมชาติ โดยเฉพาะผืนป่าชายเลนในพื้นที่ลุ่มน้ำปะเหลียนกว่า 20,000 ไร่ ป่าจากกว่า 5,000 ไร่ กลายเป็นที่อยู่อาศัยของสัตว์น้ำวัยอ่อนและพันธุ์สัตว์เฉพาะถิ่น สร้างอาชีพให้กับชุมชนบริเวณลุ่มน้ำปะเหลียนมากกว่า 2,000 ครัวเรือน ที่ได้พึ่งพาป่าชายเลน ป่าจาก และทรัพยากรบริเวณลุ่มน้ำปะเหลียน โดยเฉพาะหอยตลับ และหอยนางรมธรรมชาติ ซึ่งเป็นสัตว์ที่มีความโดดเด่นมากที่สุดในบริเวณลุ่มน้ำปะเหลียน

ฐานอาชีพของชุมชนในพื้นที่ลุ่มน้ำปะเหลียน ทั้ง 4 ตำบล ส่วนใหญ่จะมีอาชีพหลักและอาชีพรองควบคู่กัน อาชีพที่สำคัญคือการเกษตร (ยาพารา ปาล์มน้ำมัน) การเพาะเลี้ยงสัตว์น้ำชายฝั่ง (การเลี้ยงกุ้งทะเล การเลี้ยงปลา

2.8.2 ลักษณะทั่วไปของอำเภอปะเหลียน จังหวัดตรัง

2.8.2.1 ที่ตั้งและอาณาเขต

ที่ว่าการอำเภอปะเหลียนตั้งอยู่บ้านท่าข้าม หมู่ที่ 1 ตำบลท่าข้าม พิกัด NH927762 ห่างจากตัวจังหวัดตรังไปทางทิศใต้ 44 กิโลเมตรตามทางหลวงแผ่นดินหมายเลข 404 (ตรัง-ปะเหลียน) และอยู่ห่างจากกรุงเทพมหานครประมาณ 900 กิโลเมตร ท้องที่ปกครองของอำเภอมีอาณาเขตติดต่อกับเขตการปกครองข้างเคียงดังต่อไปนี้

ทิศเหนือ ติดต่อกับอำเภอย่านตาขาว

ทิศตะวันออก ติดต่อกับอำเภอกงหราและอำเภอตะโหมด (จังหวัดพัทลุง)

ทิศใต้ ติดต่อกับอำเภอทุ่งหว้า (จังหวัดสตูล) และทะเลอันดามัน

ทิศตะวันตก ติดต่อกับอำเภอหาดสำราญและอำเภอกันตัง

2.8.2.2 ภูมิประเทศ

อำเภอปะเหลียนมีพื้นที่ 973.13 ตารางกิโลเมตร (608,266.25 ไร่) พื้นที่ตอนเหนือและตะวันออกเฉียงเหนือเป็นที่ราบสูงริมทิวเขาบรรทัด ส่วนตอนใต้และตะวันตกเฉียงใต้เป็นที่ราบชายฝั่งทะเล ส่วนตอนกลางเป็นที่ราบ ลักษณะภูมิอากาศเป็นแบบมรสุม มี 2 ฤดู คือ ฤดูฝนและฤดูแล้ง อยู่ในช่วงระยะเวลาตั้งแต่เดือนพฤษภาคม-กุมภาพันธ์ อุณหภูมิเฉลี่ย 27 องศาเซลเซียส ปริมาณน้ำฝนประมาณ 1,500 มิลลิเมตรต่อปี ฤดูร้อนอยู่ในช่วงระยะเวลาตั้งแต่เดือนกุมภาพันธ์-พฤษภาคม อุณหภูมิเฉลี่ย 32 องศาเซลเซียส ปริมาณน้ำฝน 500 มิลลิเมตรต่อปี

2.8.2.3 เขตการปกครอง

อำเภอปะเหลียนแบ่งพื้นที่การปกครองออกเป็น 10 ตำบล 85 หมู่บ้าน ได้แก่

1. ท่าข้าม (Tha Kham)

2. ทุ่งยาว (Thung Yao)

3. ปะเหลียน (Palian)

4. บางด้วน (Bang Duan)

5. บ้านนา (Ban Na)

6. สุโสะ (Suso)

7. ลิพัง (Liphang)

8. เกาะสุกร (Ko Sukon)

9. ท่าพญา (Tha Phaya)

10. แหลมสอม (Laem Som)

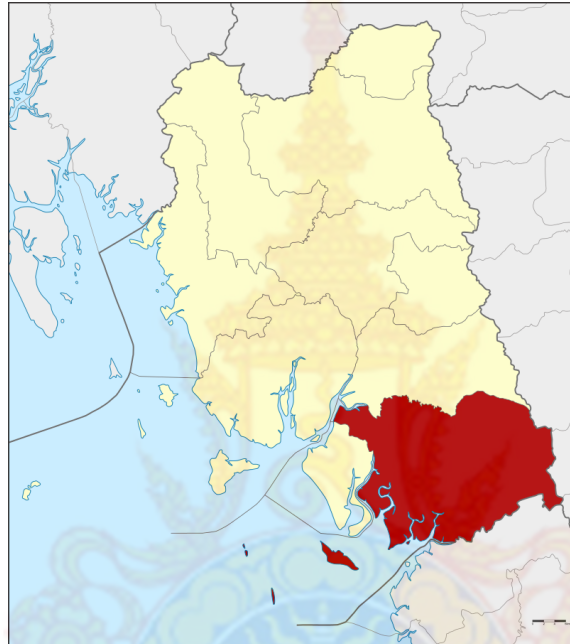

รูปที่ 2-2 แผนที่อำเภอปะเหลียน จังหวัดตรัง

ที่มา: <http://www.amphoe.com>

2.8.3 ลักษณะทั่วไปของอำเภอย่านตาขาว จังหวัดตรัง

2.8.3.1 ที่ตั้งและอาณาเขต

อำเภอย่านตาขาวตั้งอยู่ทางตอนกลางของจังหวัด มีอาณาเขตติดต่อกับอำเภอข้างเคียง ดังนี้

ทิศเหนือ ติดต่อกับอำเภอเมืองตรังและอำเภอนาโยง

ทิศตะวันออก ติดต่อกับอำเภอศรีนครินทร์และอำเภอกงหรา (จังหวัดพัทลุง)

ทิศใต้ ติดต่อกับอำเภอปะเหลียน

ทิศตะวันตก ติดต่อกับอำเภอกันตัง

2.8.3.2 ภูมิประเทศ

มีลักษณะพื้นที่เป็นที่ราบสลับเนิน สภาพอากาศร้อนชื้น

2.8.3.3 เขตการปกครอง

อำเภอย่านตาขาวแบ่งเขตการปกครองย่อยออกเป็น 8 ตำบล 65 หมู่บ้าน ได้แก่

1. ย่านตาขาว (Yan Ta Khao)

2. นongบ่อ (Nong Bo)

3. นาชุมเห็ด (Na Chum Het)

4. ในควน (Nai Khuan)

5. โพรงจระเข้ (Phrong Chorakhe)

6. หุ่นกระบือ (Thung Krabue)

7. หุ่นค่าย (Thung Khai)

8. เกาะเปียะ (Ko Pia)

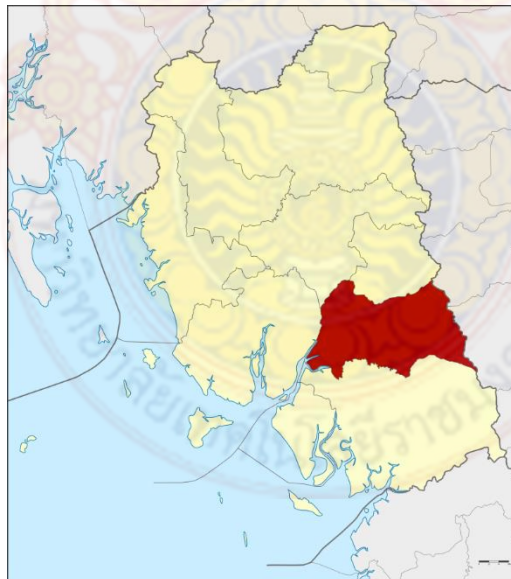

รูปที่ 2-3 แผนที่อำเภอย่านตาขาว จังหวัดตรัง

ที่มา: <https://en.wikipedia.org>

2.8.4 ลักษณะทั่วไปอำเภอกันตัง จังหวัดตรัง

2.8.4.1 ที่ตั้งและอาณาเขต

อำเภอกันตังตั้งอยู่ทางทิศตะวันตกเฉียงใต้ของจังหวัด มีอาณาเขตติดต่อกับเขตการปกครองข้างเคียงดังต่อไปนี้

ทิศเหนือ ติดต่อกับอำเภอสิเกาและอำเภอเมืองตรัง

ทิศตะวันออก ติดต่อกับอำเภอเมืองตรัง อำเภอย่านตาขาว และอำเภอปะเหลียน

ทิศใต้ ติดต่อกับทะเลอันดามัน (อำเภอหาดสำราญ)

ทิศตะวันตก ติดต่อกับทะเลอันดามันและอำเภอสิเกา

2.8.4.2 ภูมิประเทศ

สภาพพื้นที่เป็นป่าชายเลนและติดชายทะเลบางส่วนเป็นที่ราบสลับแนวภูเขาเตี้ยๆอยู่ทั่วไป

2.8.4.3 เขตการปกครอง

อำเภอกันตังแบ่งพื้นที่การปกครองออกเป็น 14 ตำบล 83 หมู่บ้าน

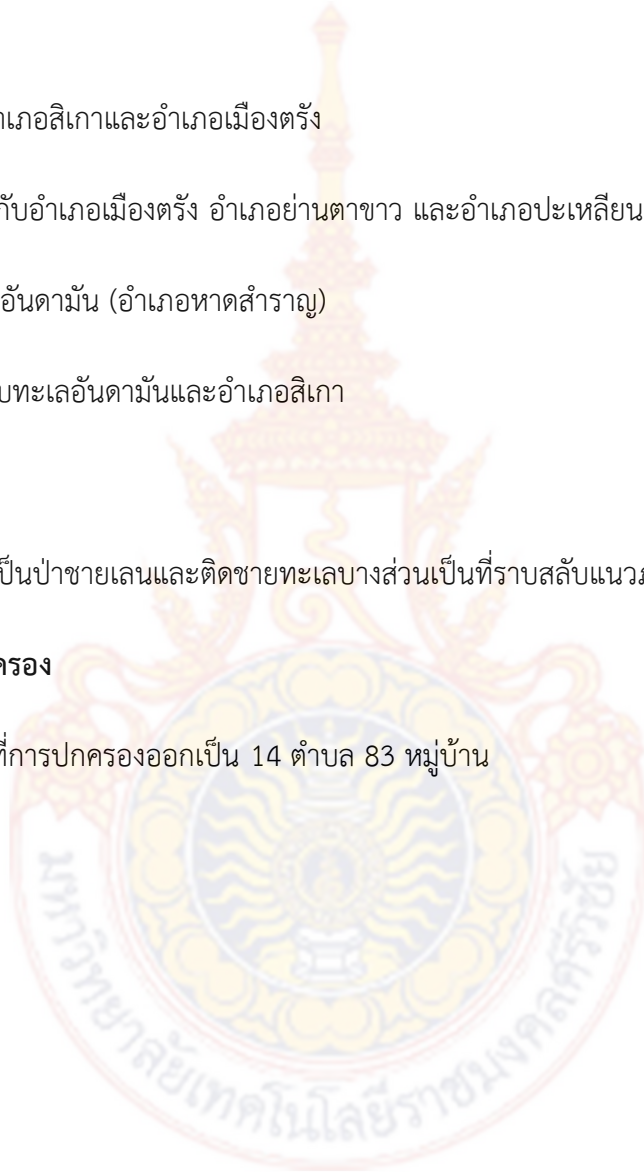



รูปที่ 2- 4 แผนที่อำเภอกันตัง จังหวัดตรัง

ที่มา: <http://www.amphoe.com>

2.8.5 ลักษณะทางสถาปัตยกรรมในพื้นที่ศึกษา

รูปแบบของอาคารที่ชาวบ้านสร้างขึ้นในท้องถิ่น ซึ่งมีลักษณะ แปรเปลี่ยนไปตามลักษณะของวัฒนธรรมของพื้นที่นั้น ๆ สภาพแวดล้อมและดินฟ้าอากาศที่ต่างกัน พื้นที่ในโครงการมีการผสมผสานของเชื้อชาติที่เข้ามาตั้งถิ่นฐานทั้งกลุ่มชาวมุสลิม ชาวจีน ไทยพุทธ และชาวพื้นถิ่นดั้งเดิมเกิดความหลากหลายทางวัฒนธรรมและเชื้อชาติ โดยแสดงออกมาทางกายภาพปรากฏให้เห็นอย่างเด่นชัดจากบ้านเรือนที่อยู่อาศัย ศาสนสถาน และการประกอบอาชีพในชีวิตประจำวัน นอกจากนี้รูปแบบอาคารยังแสดงถึงจินตภาพของชุมชนและย่านที่สำคัญในแต่ละพื้นที่ที่มีเอกลักษณ์เฉพาะ โดยจำแนกรายละเอียดของรูปแบบสถาปัตยกรรมได้ดังนี้

1. แหล่งโบราณสถาน ที่สำคัญของพื้นที่โครงการ ได้แก่ บ้านตระกูลคีรีรัตน์
2. ศาสนสถาน ความหลากหลายของวัฒนธรรมของผู้คนที่เข้ามาตั้งถิ่นฐานได้ส่งผลทางสถาปัตยกรรม ความเชื่อตลอดจนการนับถือศาสนา แสดงให้เห็นถึงสถานที่ประกอบพิธีกรรม ทั้งศาลเจ้า วัด มัสยิด

3. บ้านเรือน พื้นที่ของโครงการส่วนใหญ่เป็นชุมชนพักอาศัย ซึ่งมีความคล้ายคลึงกันของรูปแบบอาคารบ้านเรือน โดยสามารถจำแนกได้คือ เรือนพื้นดิน เรือนชาวประมง และอาคารรูปแบบสมัยใหม่

4. เอกลักษณะทางสถาปัตยกรรม

การศึกษาเอกลักษณะทางสถาปัตยกรรมภายในพื้นที่โครงการ ได้จำแนกลักษณะของสถาปัตยกรรมที่พบและมีความโดดเด่นอันเป็นอัตลักษณ์ที่สำคัญ

1) โบราณสถาน “บ้านตระกูลคีรีรัตน์”

เป็นอาคารเรือนไม้ 2 ชั้น อยู่ริมถนนสายตรง-ปะเหลียน ในเขตบ้านทุ่งค่าย อำเภอกันตัง (ต่อมาในปี พ.ศ.2491 ตำบลทุ่งค่ายย้ายไปขึ้นกับกิ่งอำเภอย่านตาขาว) อาคารหลังนี้สร้างแล้วเสร็จในเดือนตุลาคม 2490 ระยะเวลาสร้างทั้งสิ้น 1 ปี 7 เดือน อาคารล้อมรอบด้วยกำแพงทั้ง 4 ด้าน โครงสร้างอาคารก่ออิฐสอปูน ตกแต่งด้วยลายปูนปั้นแบบตะวันตก มีลายฉลุไม้แบบจีนและแบบไทยมุสลิม หลังคาจั่วมลิลา มุงกระเบื้องว่าว โครงสร้างหลังคาเป็นไม้พะยอมทอง ภายในอาคารชั้นล่างเป็นห้องกว้าง พื้นปูนขัดมัน ชั้นบนปูพื้นด้วยไม้ตะเคียนทอง กั้นห้องด้วยไม้ทัง ใช้ลายฉลุไม้แบบจีนตกแต่งช่องลม มีโต๊ะบูชาภาพเขียนเทพเจ้ากวนอู ตั้งชิดผนังห้องโถง ด้านนอกเป็นระเบียงเปิดโล่ง มีบันไดสู่ชั้นล่างใกล้ประตูทางเข้า

วัสดุก่อสร้างส่วนใหญ่ได้จากกิจการของนายกวีด เช่น อิฐ กระเบื้องมุงหลังคา และไม้แปรรูป ล้วนผลิตจากโรงอิฐและโรงเลื่อยที่มีอยู่ ยกเว้นปูนที่ต้องสั่งซื้อจากปีนัง และทรายที่ขนมาจากชายทะเลที่อยู่ใกล้ๆ ค่าใช้จ่ายในการก่อสร้างบ้านหลังนี้ เป็นเงิน 360,000 บาท

รูปแบบทางสถาปัตยกรรมที่ปรากฏให้เห็นนี้ อาจได้รับแรงบันดาลใจจากสถาปัตยกรรมแบบอาณานิคม สิ่งก่อสร้างที่พบเห็นตามหัวเมืองต่างๆ ในภูมิภาคชายฝั่งทะเลตะวันตก อาทิเช่น เมืองภูเก็ต เมืองตรัง หรือต่างชาติ เช่น ปีนัง เป็นต้น ความประทับใจในรูปแบบการตกแต่งอาคารดังกล่าว เมื่อนำมาผสมผสานกับหลังคาเรือนไทยมุสลิมแล้ว จึงทำให้บ้านนายกวีดกลายเป็นตัวอย่างสถาปัตยกรรมของท้องถิ่นที่แสดงให้เห็นพัฒนาการของชุมชนได้อย่างชัดเจน และลักษณะรูปแบบศิลปกรรม เป็นรูปแบบสมัยรัตนโกสินทร์



รูปที่ 2-5 รูปด้านหน้าของอาคาร บ้านตระกูลศิริรัตน์

ที่มา: คณะผู้วิจัย, 2561

2) ศาสนสถาน “ศาลเจ้าพระ 108 109 บ้านหินคอกควาย”

จากความหลากหลายทางวัฒนธรรมและเชื้อชาติของผู้ที่เข้ามาตั้งถิ่นฐานภายในพื้นที่โครงการ จึงทำให้เกิดการสร้างศาสนสถาน ซึ่งเป็นที่ยึดเหนี่ยวจิตใจของชุมชน ตามความเชื่อ ศาสนสถานส่วนใหญ่มีความเป็นเอกลักษณ์ที่ควรค่าแก่การอนุรักษ์ไว้ให้คนรุ่นหลังได้ศึกษาต่อไป โดยมีตำนานการก่อสร้างศาลเจ้าใน จ. ตรัง สมัยชิง มีเรือสำเภาจากเมืองจีน มาจากหมู่บ้านเดียวกัน ผ่านมายังเอเชียตะวันออกเฉียงใต้ ในลำเรืออยู่ด้วยกัน 109 ชีวิต ถูกโจรสลัดปล้นฆ่าทั้งลำเรือ ที่ตายทันที 108 ชีวิต เหลือ 1 คนไม่ตายทันทีที่เกิดเหตุ ขณะนั้นเรือแล่นใกล้ชายฝั่ง ชายฝั่งนี้เกาะขอนไม้ลอยคอ ถูกช่วยเหลือโดยชาวบ้านพื้นเมือง แต่เนื่องจากทนพิชบาดแผลไม่ไหวจึงสิ้นใจ ต่อมาผู้ผู้นำขอนไม้ไปทิ้งกลางทะเล แต่ก็ย้อนกลับมาเข้าฝั่งตลอดเวลา สร้างความประหลาดใจให้กับคนทั่วไป มีชาวบ้านถูกผีเข้า พุดจาในภาษาที่คนพื้นเมืองไม่ได้ยินมาก่อนต่อมาผู้รู้ภาษาไหหลำมาเป็นล่าม จึงทราบว่าผู้มาเข้าสิงคือผู้ที่รอดที่ได้รับความช่วยเหลือซึ่งเป็นคนครัวประจำสำเภา และอีก 108 ชีวิตนั้นที่แท้เป็นนักบวชผู้ทรงศีล ผู้ที่มาเข้าสิงได้ช่วยรักษาผู้ป่วยโดยเฉพาะผู้ที่ถูกคุณไสย ชาวพื้นเมืองจึงได้นำขอนไม้อันนั้น ซึ่งกล่าวว่ามิวิญญาณของพี่น้องทั้งหมดรวมกัน มาสลักป้ายวิญญาณขึ้นบูชาแห่งแรกที่บ้านหินคอกควาย อ. ปะเหลียน จ. ตรัง นับเป็นศาลเจ้าแรกที่เกิดขึ้นใน จ. ตรัง



รูปที่ 2-6 ด้านหน้าอาคาร ศาลเจ้า 108 109

ที่มา: คณะผู้วิจัย, 2561

มีรูปแบบเหมือนสถาปัตยกรรมศาลเจ้าจีนทั่วไป เป็นอาคารชั้นเดียว ลักษณะการวางตำแหน่งของอาคารอยู่ในบริเวณย่านพักอาศัยชุมชน ตัวอาคารหันหน้าเข้าหาแม่น้ำ

3) อาคารพักอาศัย

อาคารบ้านเรือนนับว่าเป็นสิ่งที่สื่อถึงสภาพทางสังคม และวิถีการดำรงชีวิตของผู้คน ดังนั้นลักษณะเฉพาะของอาคารบ้านเรือนจึงสื่อได้อย่างชัดเจนถึงวัฒนธรรมที่เป็นเอกลักษณ์ของชุมชนด้วยภายในพื้นที่ของโครงการลุ่มน้ำปะเหลียนสามารถพบอาคารบ้านเรือนที่มีเอกลักษณ์ซึ่งเป็นกลุ่มชุมชนชาวไทย พุทธ ชาวไทย พุทธเชื้อสายจีน และชุมชนมุสลิม

การวางตัวอาคาร

สำหรับอาคารพักอาศัยที่อยู่ริมน้ำ ลักษณะการวางผังตัวอาคารมักจะหันแกนของอาคารไปยังลุ่มน้ำปะเหลียน เพื่อประโยชน์แก่การประกอบอาชีพประมง ซึ่งมีความผูกพันโดยตรงกับลุ่มน้ำปะเหลียน มีการจัดวางพื้นที่ว่างขนาดเล็กเพื่อใช้เป็นจุดจอดเรือ ซ่อมบำรุง ตากอวน ตลอดจนใช้เป็นสถานที่ตากปลาหรือสัตว์น้ำอื่น ๆ ทางการประมง

สำหรับอาคารพักอาศัยส่วนอื่นในพื้นที่ ลักษณะการวางผังตัวอาคารจะหันแกนของอาคารไปยังถนน เพื่อประโยชน์ในการประกอบอาชีพ และการคมนาคมที่สะดวก

วัสดุก่อสร้างอาคารพักอาศัยในพื้นที่โครงการ จะประกอบไปด้วยไม้เป็นส่วนใหญ่ สำหรับอาคารพักอาศัยที่อยู่ริมน้ำ และก่ออิฐถือปูนสำหรับอาคารพักอาศัยส่วนอื่นในพื้นที่ ส่วนรูปแบบหลังคามีการประยุกต์หลากหลายรูปแบบ ทั้งหลังคาจั่ว เพิงหมาแหงน วัสดุบุหลังคามักเป็นกระเบื้องลอนคู่ และหลังคาสังกะสี



รูปที่ 2-7 ลักษณะบ้านเรือนลุ่มน้ำปะเหลียน

ที่มา: คณะผู้วิจัย, 2561



รูปที่ 2-8 ลักษณะบ้านเรือนลุ่มน้ำปะเหลียนและเรือนพักอาศัยพื้นถิ่น

ที่มา: คณะผู้วิจัย, 2561

2.8.6 โครงข่ายคมนาคมและขนส่ง

การพิจารณาโครงข่ายคมนาคมและขนส่ง พื้นที่โครงการลุ่มน้ำปะเหลียนซึ่งครอบคลุมพื้นที่ ตำบลวังวน อำเภอกันตัง ตำบลทุ่งค่าย ตำบลทุ่งกระปือ อำเภอย่านตาขาว ตำบลบ้านนา อำเภอปะเหลียน พบว่าสามารถแบ่งการพิจารณาทางด้านการคมนาคมออกเป็น 2 รูปแบบหลัก ๆ คือ การคมนาคมทางบก และการคมนาคมทางน้ำ

1. การคมนาคมทางบก

การคมนาคมทางบกที่เกิดขึ้นในพื้นที่โครงการและพื้นที่เกี่ยวเนื่องมีลักษณะของโครงข่ายถนนเป็นทั้งทางหลวงแผ่นดิน ทางหลวงชนบท และถนนภายในท้องถิ่น โดยเส้นทางคมนาคมเชื่อมโยงระหว่างจังหวัด อำเภอและตำบล จากการสำรวจภาคสนาม พบว่า เส้นทางคมนาคมทางบกเข้าถึงพื้นที่เป้าหมายครบทุกพื้นที่โดยเป็นลักษณะถนนคอนกรีต ถนนลาดยางภายในท้องถิ่น

2. การคมนาคมทางน้ำ

การคมนาคมทางน้ำในพื้นที่โครงการส่วนใหญ่จะนิยมใช้เฉพาะอาชีพประมง มากกว่าใช้เพื่อการคมนาคม ประกอบด้วยท่าเทียบเรือในตำบลวังวน 1 ท่า ได้แก่ท่าเทียบเรือบ้านแหลม หมู่ที่ 3 ระยะทาง 1,400 เมตร ท่า

เทียบเรือในตำบลทุ่งกระบือ 1 ท่า ได้แก่ ท่าเทียบเรือท่าไคล และท่าเทียบเรือในตำบลบ้านนา 1 ท่า ได้แก่ ท่าเทียบเรือบ้านหินคอกควาย

3 ความเชื่อมโยงด้านคมนาคมและขนส่ง

เมื่อพิจารณาภาพรวมในการเชื่อมโยงด้านการคมนาคมและขนส่ง พบว่า การคมนาคมและขนส่งในแต่ละพื้นที่มีบทบาทแตกต่างกันออกไป ดังนี้

1) การขนส่งทางบก มีบทบาทในการขนส่งสินค้าและบริการ และเป็นศูนย์กลางคมนาคมและขนส่ง ซึ่งการคมนาคมและขนส่งทางบกที่เป็นระบบขนส่งมวลชนประกอบด้วย

- รถโดยสารประจำทางระหว่างจังหวัด เป็นระบบขนส่งมวลชนที่ได้รับความนิยม สำหรับผู้ที่ต้องเดินทางมายังจังหวัดตรังและพื้นที่ใกล้เคียง มีทั้งผู้ประกอบการที่ดำเนินการโดยรัฐและเอกชน

- รถโดยสารภายในจังหวัดและระหว่างอำเภอต่าง ๆ เป็นรถโดยสารขนาดเล็กและรถสองแถว และรถบัสขนาดเล็ก

- รถส่วนตัว

2) การขนส่งทางน้ำ มีบทบาทเป็นทางสัญจรสำหรับใช้ประกอบอาชีพการทำการประมงและเป็นทางสัญจรของผู้อาศัยบริเวณลุ่มน้ำปะเหลียนเป็นส่วนใหญ่

2.8.7 ลักษณะทางเศรษฐกิจ

ลักษณะเศรษฐกิจของพื้นที่ในปัจจุบัน ประชาชนส่วนใหญ่ในพื้นที่ลุ่มน้ำปะเหลียน มีอาชีพหลักที่สำคัญคือ อาชีพเกษตร ทำสวนยางพารา สวนปาล์ม นอกจากนี้ก็มีอาชีพอื่น ๆ รองลงมาได้แก่ ประมงชายฝั่ง รับจ้างทั่วไป ทำนาแก่งกุลาดำ ค้าขาย ทำใบจาก

1. ลักษณะทางเศรษฐกิจ อำเภอกันตัง ภาวะเศรษฐกิจและการค้าของตำบลวังวนขึ้นอยู่กับพืชเศรษฐกิจ ได้แก่ ยางพารา ปาล์ม น้ำมัน สัตว์น้ำทางทะเล ประชาชนส่วนใหญ่ประกอบอาชีพการทำสวนยางพารา การประมง ประชาชนในตำบลวังวน ประกอบอาชีพประมงรองลงมาจากการทำสวนยางพารา การทำการประมงของประชาชนในตำบลถือเป็นอาชีพในการช่วยดำรงชีวิตประจำวัน โดยเฉพาะการเลี้ยงหอยนางรม ที่มีการจัด

กิจกรรมทุกปี ในช่วงเดือน มีนาคม – เมษายน นอกจากนี้ยังมีการเลี้ยงปลาในกระชัง และป้อนด้วย นับว่าเป็น รายได้ส่วนหนึ่งที่สำคัญ

2. ลักษณะทางเศรษฐกิจตำบล อำเภอย่านตาขาว อาชีพเกษตรกรรม ประชาชนประกอบอาชีพ ทำสวนยางพารา สวนปาล์ม เลี้ยงสัตว์น้ำและอาชีพประมงชายฝั่ง เลี้ยงสัตว์ (วัวเปิดไก่อ อาชีพรับจ้าง งาน เกษตรกรรม (ทำสวน) งานรับจ้างโรงงานและรับจ้างทั่วไป

3. ลักษณะทางเศรษฐกิจ อำเภอปะเหลียน อาชีพ ตำบลบ้านนาราษฎร์ส่วนใหญ่ 80% ประกอบอาชีพทางด้านเกษตร โดยทำสวนยางพารา และประมาณ 15 % เลี้ยงสัตว์น้ำ (เลี้ยงกุ้งกุลาดำ) และอื่น ๆ เช่น เกษตรกรรมเลี้ยงสัตว์ เช่น ไก่ กระบือ โค แพะ

2.6.8 ลักษณะทางสังคมและวัฒนธรรม

พื้นที่ลุ่มน้ำปะเหลียน มีการตั้งถิ่นฐานของประชากรมาหลายชั่วอายุคน จึงทำให้มีการผสมผสานกันทางสังคม วัฒนธรรมหลากหลายเชื้อชาติ ศาสนา ทั้งศาสนาพุทธและศาสนาอิสลาม โดยชาวพุทธจะมีคตินิยมหรือความเชื่อ เกี่ยวกับพุทธศาสนาและวิถีแห่งเกษตรกรรมเป็นวัฒนธรรมหลักของชุมชน สำหรับวัฒนธรรมมุสลิมมีคตินิยมเชื่อ และวิถีปฏิบัติทางศาสนาอิสลาม ควบคู่ไปกับวิถีทางประมงเป็นฐานการผลิตและการบริโภค และภายในพื้นที่ โครงการมีการปะปนไปด้วยชาวไทยเชื้อสายจีนอีกด้วย ในส่วนของตำบลวังวน มีศิลปะที่เป็นอัตลักษณ์ของตนเอง ทั้งทางด้านศิลปะการแสดง เช่น มโนราห์ หนังตะลุง ศิลปหัตถกรรม เช่น การประดิษฐ์การจักสานก้านจาก โดยจัก สานได้หลายรูปแบบ เช่น ตะกร้า ก่องใส่กระดาษทิชชู แจกัน ภาชนะรองอาหาร ฝาครอบอาหาร ฯลฯ นอกจากนี้ ยังเป็นการเอาวัสดุเหลือใช้ที่นำมาใช้ให้เป็นประโยชน์ เช่น การทำกระดาษสา ดอกไม้ จากทางจาก เป็นต้น ด้าน ประเพณีวัฒนธรรมที่เป็นเอกลักษณ์ เช่น ประเพณีการลากพระ และเนื่องจากตำบลวังวน มีเชื้อสายไทยผสมจีน ประเพณีจึงเป็นการผสมผสานระหว่างประเพณีไทยกับจีน เช่น เทศกาลกินเจ เทศกาลตรุษจีน ส่วนผู้ที่นับถือ ศาสนาอิสลามก็ยังคงยึดถือวัฒนธรรมทางศาสนา เช่น ประเพณีถือศีลอด พิธีสัจหมู

2.9 นโยบายภาครัฐและแผนยุทธศาสตร์ ทิศทางการพัฒนาที่เกี่ยวข้องกับพื้นที่ศึกษา

ยุทธศาสตร์ นโยบาย ที่เกี่ยวข้องกับการท่องเที่ยวในพื้นที่ศึกษาแบ่งเป็น 3 ระดับ ได้แก่ ระดับประเทศ ระดับจังหวัดและกลุ่มจังหวัด ระดับท้องถิ่น

2.9.1 นโยบาย ยุทธศาสตร์และแผนพัฒนาระดับประเทศ

ยุทธศาสตร์ที่ 1 การพัฒนาแหล่งสินค้า บริการ การอำนวยความสะดวกและการสร้างความสมดุลให้กับการท่องเที่ยวไทยผ่านการตลาด

มาตรการและแนวทางปฏิบัติ

1. พัฒนาแหล่ง สินค้า และบริการด้านการท่องเที่ยวบนฐานของความสมดุลและยั่งยืน โดยการเน้นการยกระดับมาตรฐานของแหล่ง สินค้าและบริการของการท่องเที่ยวของประเทศไทยที่มีศักยภาพ พร้อมกับกระจายความเจริญเติบโตไปยังสถานที่ท่องเที่ยวที่มีศักยภาพแหล่งรองเพื่อเป็นการรักษาสมดุลเชิงพื้นที่ พร้อมทั้งสร้างความยั่งยืนของแหล่ง สินค้าและบริการด้านการท่องเที่ยวที่อาศัยทรัพยากรด้วยการพัฒนาและฟื้นฟูแหล่งท่องเที่ยวให้มีศักยภาพเพื่อรองรับการท่องเที่ยวเพื่อคนทั้งมวล

2. ส่งเสริมและพัฒนาด้านการอำนวยความสะดวกและความปลอดภัยแก่นักท่องเที่ยว โดยการนำระบบเทคโนโลยีสารสนเทศมาใช้เพื่อรองรับการสนับสนุนภาคการท่องเที่ยว เพิ่มความปลอดภัยและมั่นใจในการเดินทางมาท่องเที่ยวในประเทศไทยแก่นักท่องเที่ยวด้วยการปรับปรุง พัฒนา ยกระดับมาตรการ วิธีการ การดำเนินการด้านความปลอดภัยแก่นักท่องเที่ยว

3. ส่งเสริมการกระจายการเดินทางท่องเที่ยวเชิงพื้นที่เวลาและกลุ่มตลาด โดยการใช้ภาพลักษณ์และเอกลักษณ์ความเป็นไทยประสานกับการตลาดในการส่งเสริมการท่องเที่ยวเพื่อกระจายการท่องเที่ยวในมิติเชิงพื้นที่ เวลาในกลุ่มตลาด การเสริมสร้างภาพลักษณ์ท่องเที่ยวไทยสู่การเป็นแหล่งท่องเที่ยวที่มีคุณภาพ การสร้างประสบการณ์การท่องเที่ยวที่แตกต่างด้วยเอกลักษณ์วิถีไทย การเพิ่มการใช้จ่ายของนักท่องเที่ยวกลุ่มคุณภาพทั้งชาวไทยและต่างชาติการกระจายการเดินทางท่องเที่ยวเชิงพื้นที่และเวลาท่องเที่ยว การกระตุ้นการเดินทางของนักท่องเที่ยวกลุ่มกระแสหลัก การสร้างมูลค่าเพิ่มสินค้าทางการท่องเที่ยวและเพิ่มขีดความสามารถทางการแข่งขันทางการตลาด

ยุทธศาสตร์ที่ 2 การพัฒนาศักยภาพบุคลากรและภาคีเครือข่ายทุกภาคส่วนในอุตสาหกรรมท่องเที่ยว

มาตรการและแนวทางปฏิบัติ

1. พัฒนาศักยภาพชุมชน ผู้ประกอบการและบุคลากรด้านการท่องเที่ยวให้มีขีดความสามารถในการแข่งขันโดยการเพิ่มศักยภาพ พัฒนา ทักษะ และเสริมสร้างองค์ความรู้แก่ผู้เกี่ยวข้อง ได้แก่ ผู้ประกอบการ ตลอดจนบุคลากรด้านการท่องเที่ยวต่างๆ เพื่อนำไปสู่การสร้างรายได้จากการท่องเที่ยว โดยศักยภาพนี้ยัง

หมายความรวมถึงการเป็นเจ้าของภาพที่ดี การมีสมรรถนะตามมาตรฐานบุคลากรด้านการท่องเที่ยวระดับภูมิภาคและระดับสากล การสร้างระบบการเรียนรู้และพัฒนาบุคลากรในอุตสาหกรรมท่องเที่ยวด้วยระบบเทคโนโลยีสารสนเทศ การพัฒนาศักยภาพภาคีเครือข่ายและเสริมสร้างความเข้มแข็งชุมชนและท้องถิ่น และการสร้างภาพลักษณ์และความภาคภูมิใจในอาชีพในอุตสาหกรรมการท่องเที่ยวอันจะนำไปสู่ขีดความสามารถในการแข่งขันของตลาดการท่องเที่ยวของประเทศที่ดีขึ้นได้

ยุทธศาสตร์ที่ 3 ส่งเสริมและสนับสนุนการออกกำลังกายกีฬาพื้นฐานและกีฬามวลชน

มาตรการและแนวทางปฏิบัติ

1. สนับสนุน ส่งเสริมการออกกำลังกาย การเล่นกีฬาพื้นฐานและกีฬามวลชน โดยการส่งเสริมการพัฒนาการออกกำลังกาย กีฬา นันทนาการและวิทยาศาสตร์การกีฬาเพื่อให้ประชาชนโดยทั่วไปตระหนักถึงการออกกำลังกายและการประกอบกิจกรรมกีฬา การส่งเสริมการพัฒนาอาสาสมัครกีฬาและผู้นำการออกกำลังกายและการเผยแพร่ความรู้เพื่อส่งเสริมการตระหนักด้านการออกกำลังกาย การเล่นกีฬา และการดูแลสุขภาพให้กับประชาชนอันจะเป็นการกระตุ้นการเล่นกีฬาพื้นฐานและกีฬามวลชน ตลอดจนการจัดทำแนวทางเพื่อสร้างกิจกรรมและสิ่งอำนวยความสะดวกในการออกกำลังกายและเล่นกีฬาสำหรับประชาชน คนพิการ ผู้ด้อยโอกาสและผู้สูงอายุ ซึ่งจะเป็นการส่งเสริมกีฬามวลชนที่สมบูรณ์อย่างแท้จริง

ยุทธศาสตร์ที่ 4 ส่งเสริมและสนับสนุนกีฬาเป็นเลิศและกีฬาอาชีพ

มาตรการและแนวทางปฏิบัติ

1. พัฒนาการกีฬาเพื่อความเป็นเลิศทุกมิติอย่างเป็นระบบ โดยการส่งเสริมและสนับสนุนการพัฒนากีฬาจังหวัด (Sport Hero) การส่งเสริมและอุดหนุนการพัฒนา การเตรียมความพร้อม การส่งและจัดการแข่งขันกีฬาสำหรับคนพิการ และการปรับปรุงระบบพัฒนานักกีฬาดังแต่เยาว์วัย เริ่มตั้งแต่ระบบการเสาะหานักกีฬา การพัฒนาศักยภาพนักกีฬา การจัดทำเส้นทางพัฒนานักกีฬา การส่งเสริมโอกาสการแข่งขันกีฬาทุกระดับและการสร้างความร่วมมือระหว่างภาครัฐและเอกชนในการพัฒนากีฬาในระดับต่างๆ และการสร้างความภาคภูมิใจของบุคลากรการกีฬาระดับต่างๆ เพื่อการพัฒนาองค์กรกีฬาเพื่อความเป็นเลิศในทุกมิติ

2. พัฒนาการกีฬาเพื่อสู่ความสำเร็จในระดับอาชีพอย่างเป็นระบบครบวงจร โดยเริ่มตั้งแต่การพัฒนาหลักสูตรและบุคลากรการกีฬาภายในประเทศให้มีความเข้มแข็ง ตลอดจนการส่งเสริมและสนับสนุนการพัฒนา

กีฬาอาชีพ ให้เป็นที่นิยมและได้รับการยอมรับเพื่อให้เกิดความตระหนักถึงอาชีพนักกีฬา และการส่งเสริมความสำเร็จและเชิดชูเกียรติบุคลากรการกีฬาในทุกกระดับให้ทุกภาคส่วนเล็งเห็นถึงผลตอบแทนและเกียรติยศในฐานะนักกีฬาและบุคลากรกีฬาที่สำคัญ นอกจากนี้การพัฒนากีฬาสู่ความสำเร็จในระดับอาชีพนั้นยังรวมถึงการยกระดับมาตรฐานการแข่งขันและการบริหารจัดการกีฬาอาชีพสู่มาตรฐานสากลอันจะเป็นการแสดงให้เห็นถึงความสำเร็จอย่างครบวงจรของวงการกีฬาไทยในภาพรวมด้วย

3. พัฒนาการศึกษามีมาตรฐาน โดยเริ่มจากการจัดการศึกษาและส่งเสริมการวิจัยด้านการศึกษาระดับพื้นฐานและอุดมศึกษาไปสู่การปรับเปลี่ยนสถานะของสถาบันการพลศึกษาไปสู่การเป็นมหาวิทยาลัย การกีฬาแห่งชาตินอกจากนี้ยังจะหมายความรวมถึงการให้บริการด้านวิชาการและการทำนุบำรุงศิลปวัฒนธรรมของประเทศและการส่งเสริมและพัฒนากีฬาในภาพรวมสู่ความเป็นเลิศด้วย

ยุทธศาสตร์ที่ 5 การพัฒนาอุตสาหกรรมกีฬาและการเพิ่มมูลค่าทางเศรษฐกิจด้วยองค์ความรู้และนวัตกรรม

มาตรการและแนวทางปฏิบัติ

1. พัฒนา ส่งเสริมและสนับสนุนการเติบโตของอุตสาหกรรมกีฬาและการกีฬาเพื่อการท่องเที่ยวและนันทนาการ โดยการส่งเสริมการจัดกิจกรรมการท่องเที่ยวเชิงกีฬาและสร้างรายได้จากการท่องเที่ยวเชิงกีฬาซึ่งถือเป็นแนวทางการท่องเที่ยวรูปแบบหนึ่งของประเทศไทยที่มีศักยภาพและสอดคล้องกับแนวโน้มระดับสากล ตลอดจนการจัดทำฐานข้อมูลสำหรับอุตสาหกรรมกีฬา อาทิ การพัฒนาระบบ Sport Intelligence Center (SIC) และการทำการศึกษาและพัฒนาเมืองกีฬาต้นแบบเพื่อให้เมืองอื่นๆ นำไปเป็นแนวทางในการพัฒนาอุตสาหกรรมกีฬาและการกีฬาเพื่อการท่องเที่ยวและนันทนาการในพื้นที่ของตนด้วย

2. รวบรวม จัดการ พัฒนางองค์ความรู้ นวัตกรรมทางการกีฬาอย่างเป็นระบบ โดยการสร้างเครือข่ายและจัดทำฐานข้อมูลกลางสำหรับวิทยาศาสตร์และเทคโนโลยีการกีฬาและพัฒนาศูนย์วิทยาศาสตร์การกีฬาอย่างครบวงจรเพื่อนำไปสู่การสร้างสรรค่นวัตกรรมทางการกีฬา และการประชาสัมพันธ์ เผยแพร่องค์ความรู้ นวัตกรรมด้านวิทยาศาสตร์และเทคโนโลยีการกีฬาที่เป็นประโยชน์ให้กับผู้ที่มีส่วนเกี่ยวข้องทุกภาคส่วนเพื่อให้ทุกฝ่ายสามารถนำองค์ความรู้ไปใช้ให้เกิดประโยชน์อันจะนำไปสู่ประโยชน์ของวงการกีฬาของประเทศทั้งระบบ

ยุทธศาสตร์ที่ 6 การบูรณาการบริหาร การจัดการการท่องเที่ยวและกีฬาทุกระดับให้มีประสิทธิภาพ

มาตรการและแนวทางปฏิบัติ

1. ส่งเสริม พัฒนา ปรับปรุง ปัจจัยที่มีผลต่อประสิทธิภาพของการบริหารจัดการท่องเที่ยวทั้งระบบ โดยการกำหนดมาตรการและแผนงานที่มีส่วนผลักดันและขับเคลื่อนการดำเนินงานและประเมินผลการพัฒนาตามแผนพัฒนาการท่องเที่ยวแห่งชาติภายใต้คณะกรรมการท่องเที่ยวชาติ การแก้ไขข้อบกพร่องและเพิ่มประสิทธิภาพด้านการจัดการท่องเที่ยว ติดตาม ประเมินและปรับปรุงผลการดำเนินงานอย่างต่อเนื่อง ตลอดจนการพัฒนา ปรับปรุงแก้ไขกฎระเบียบที่เกี่ยวข้องกับการท่องเที่ยว และการจัดทำแผนพัฒนาการท่องเที่ยวแห่งชาติทุก ระยะ 5 ปีด้วย

2. ส่งเสริม พัฒนา ปรับปรุง ปัจจัยที่มีผลต่อประสิทธิภาพของการบริหารจัดการกีฬาทั้งระบบ โดยการกำหนดมาตรการและแผนงานที่มีส่วนผลักดันและขับเคลื่อนการดำเนินงานและประเมินผลการพัฒนาตามแผนพัฒนาการกีฬาแห่งชาติภายใต้คณะกรรมการกีฬาชาติ การพัฒนาระบบฐานข้อมูลกลางด้านการออกกำลังกาย และการกีฬา อาทิ แผนงานพัฒนาฐานข้อมูลด้านการออกกำลังกาย กีฬา นันทนาการ และวิทยาศาสตร์การกีฬา การพัฒนาการจดทะเบียนนักกีฬา บุคลากรทางกีฬาเพื่อความเป็นเลิศ ตลอดจนการจัดทำแผนพัฒนาการกีฬาแห่งชาติทุกระยะ 5 ปี และการส่งเสริมและพัฒนารายการออกกำลังกายและการเล่นกีฬาในระดับท้องถิ่นให้แพร่หลายและทั่วถึง

2.9.2 นโยบาย ยุทธศาสตร์ ระดับกลุ่มจังหวัด และจังหวัด

ยุทธศาสตร์การพัฒนาการท่องเที่ยวเขตพัฒนาการท่องเที่ยวอันดามัน

ประเด็นยุทธศาสตร์ที่ 1 การพัฒนาฐานทรัพยากรการท่องเที่ยวทางทะเลและวิถีอันดามัน โดยเน้นการยกระดับปัจจัยพื้นฐาน สิ่งอำนวยความสะดวกสำหรับนักท่องเที่ยว และคุณภาพการให้บริการ ตลอดจนการลงทุนในทุก ระดับเพื่อมุ่งสู่การเป็นเมืองท่องเที่ยวทางทะเลและท่าเทียบเรือสำราญที่มีมาตรฐานระดับโลก

ประเด็นยุทธศาสตร์ที่ 2 เร่งส่งเสริมกลยุทธ์การตลาดที่เน้นคุณค่า และการสร้างประสบการณ์ที่ดีให้กับนักท่องเที่ยวและการเจาะกลุ่มตลาดนักท่องเที่ยวคุณภาพทั้งตลาดต่างประเทศและตลาดในประเทศ

ประเด็นยุทธศาสตร์ที่ 3 เร่งสนับสนุนและขับเคลื่อนมาตรการด้านความปลอดภัยแหล่งท่องเที่ยวทางทะเลความ สะดวกในการคมนาคม ปัญหาสิ่งแวดล้อมในแหล่งท่องเที่ยว และการจัดการน้ำอย่างเป็นระบบ

ประเด็นยุทธศาสตร์ที่ 4 ส่งเสริมการท่องเที่ยวเชื่อมโยงภายในคลัสเตอร์อันดามัน ระหว่างคลัสเตอร์ ประเทศเพื่อนบ้านและคลัสเตอร์ระดับสากล

ประเด็นยุทธศาสตร์ที่ 5 เร่งยกระดับและสร้างความเข้มแข็งให้กับเครือข่ายการท่องเที่ยวอันดามันและบุคลากรด้านการท่องเที่ยว โดยการสร้างความเข้มแข็งให้กับเครือข่ายและบุคลากรครอบคลุมทั้งระบบของการจัดการท่องเที่ยวอันดามัน



บทที่ 3

ระเบียบวิธีวิจัย

งานวิจัยนี้เป็นการวิจัยแบบผสมผสานเชิงคุณภาพและการลงพื้นที่สำรวจและเก็บข้อมูลโดยการสัมภาษณ์เชิงลึกไปสู่การค้นหาอัตลักษณ์ของชุมชน เพื่อการออกแบบสถาปัตยกรรมและออกแบบภูมิทัศน์ การวิจัยนี้ใช้การวิจัยเชิงคุณภาพและการมีส่วนร่วมของประชาชนในพื้นที่ร่วมกับการลงพื้นที่เก็บข้อมูลด้วยการสำรวจ การวิเคราะห์ข้อมูลร่วมกับนโยบายที่เกี่ยวข้องกับการท่องเที่ยวในพื้นที่ศึกษา ที่มีผลต่อรูปแบบสถาปัตยกรรมและภูมิทัศน์ และใช้ผลการศึกษาเสนอแนะต่อผู้ที่เกี่ยวข้อง ขั้นตอนการศึกษามีรายละเอียดดังต่อไปนี้

ตารางที่ 3-1 ขั้นตอนการศึกษา

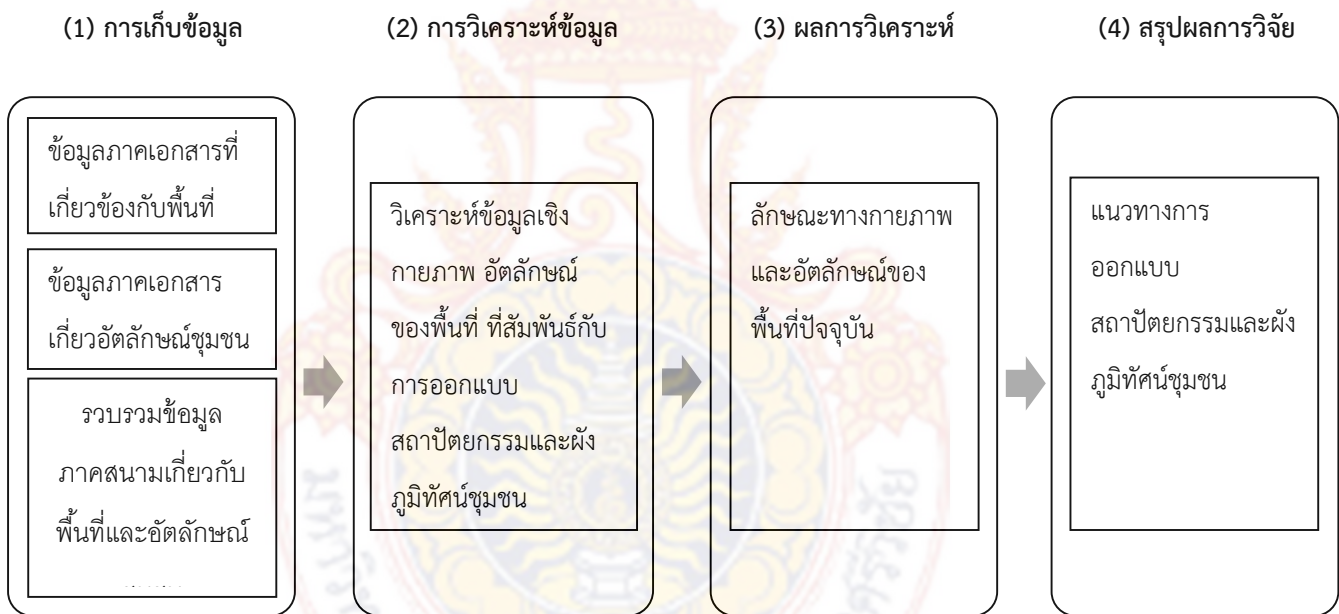

3.1 ขั้นตอนการศึกษา

- 1) ศึกษาภาคเอกสารที่เกี่ยวข้องกับ ทฤษฎี แนวคิด และงานวิจัยที่เกี่ยวข้องด้านเอกลักษณ์ และการออกแบบสถาปัตยกรรมและภูมิทัศน์ชุมชน
- 2) ศึกษานโยบายและแผนพัฒนาที่เกี่ยวข้องกับพื้นที่ศึกษา เพื่อกำหนดพื้นที่ที่มีศักยภาพและเหมาะสมต่อการค้นหาอัตลักษณ์ของชุมชน และนำไปสู่การออกแบบสถาปัตยกรรมและผังภูมิทัศน์ชุมชน
- 3) ศึกษาลักษณะทางกายภาพของพื้นที่ศึกษา โดยการลงสำรวจภาคสนามการสังเกตด้วยตาเปล่า การถ่ายภาพ และการบันทึกข้อมูลเพื่อนำข้อมูลที่ได้มาจำแนกในด้านต่าง ๆ
- 4) การเก็บรวบรวมข้อมูลและระบุพื้นที่ศึกษา ได้แก่ เป็นการเก็บรวบรวมข้อมูลจากการลงสำรวจภาคสนามประกอบกับข้อมูลประกอบด้านอื่น ๆ เพื่อใช้ในการระบุพื้นที่ในการศึกษา
- 5) วิเคราะห์อัตลักษณ์ของชุมชน โดยใช้เกณฑ์ด้านกายภาพ ได้แก่ ที่ตั้งและลักษณะทางภูมิศาสตร์ที่เหมาะสม เกณฑ์ด้านวิถีชีวิต วัฒนธรรมประเพณี และความเชื่อ เกณฑ์ด้านลักษณะเฉพาะของพื้นที่ วิธีการศึกษาใช้แนวคิดการมีส่วนร่วมของชุมชน หน่วยงาน นักวิชาการ ผู้มีส่วนเกี่ยวข้องและกลุ่มผู้มีส่วนได้เสียในการดำเนินการค้นหาอัตลักษณ์ของชุมชนเพื่อการออกแบบสถาปัตยกรรมและภูมิทัศน์ โดยให้การสนทนาร่วมกับการสัมภาษณ์แบบไม่เป็นทางการ ในประเด็นต่าง ๆ ทั้งประเด็น วิถีชีวิต วัฒนธรรมประเพณี ลักษณะเฉพาะของพื้นที่ สภาพแวดล้อมทางกายภาพ และรูปแบบสถาปัตยกรรม ภูมิทัศน์ เป็นต้น
- 6) การจัดทำข้อเสนอแนะแนวทางการออกแบบสถาปัตยกรรมและภูมิทัศน์ ซึ่งเกิดจากการรวบรวมข้อมูลและสรุปเป็นแนวทางการออกแบบ โดยให้ทางชุมชนเข้ามามีส่วนร่วมโดยการจัดเวทีสาธารณะให้กับชุมชน
- 7) การสรุปผลการศึกษา

3.2 เครื่องมือที่ใช้ในงานวิจัย

- 1) การสัมภาษณ์ (Interview)
- 2) การสังเกตการณ์ (Observation) และการสังเกตทางอ้อม (Indirect Observation)
- 3) การเก็บข้อมูลของสถาปัตยกรรม ได้แก่การบันทึกภาพ

3.3 การเก็บรวบรวมข้อมูล

1) การสำรวจภาคสนาม โดยผู้วิจัยทำการลงพื้นที่สำรวจพื้นที่ศึกษาในกลุ่มน้ำปะเหลียน อ.ทุ่งค่าย อ.ย่านตาขาว และ อ.กันตัง จังหวัดตรัง เพื่อให้ทราบถึงลักษณะทางกายภาพและขอบเขตในเชิงพื้นที่ของชุมชน

2) การสังเกตแบบไม่มีส่วนร่วม โดยผู้วิจัยได้เข้าไปยังชุมชนเสมือนนักท่องเที่ยวเพื่อสังเกตวิถีชีวิตและความเป็นอยู่ของชาวชุมชน ลักษณะทางกายภาพของชุมชน เพื่อให้ทราบถึงข้อมูลเบื้องต้นเกี่ยวกับชุมชน

3) การสัมภาษณ์แบบเจาะลึก โดยการสัมภาษณ์กลุ่มผู้นำชุมชน ชาวบ้านผู้ให้ข้อมูล โดยทำการสัมภาษณ์ด้วยตนเองและมีการกำหนดประเด็นในการสัมภาษณ์คือ

- อาชีพ วิถีชีวิตของคนในชุมชน
- อะไรที่บ่งบอกถึงความเป็นชุมชน
- ประเพณี ความเชื่อค่านิยม การประกอบพิธีกรรม
- ภูมิปัญญาท้องถิ่นภายในชุมชนที่เป็นลักษณะเฉพาะหรือจุดเด่นที่สามารถสร้างรายได้ให้แก่ชาวชุมชน

4) การจัดบันทึกข้อมูลภาคสนาม โดยผู้วิจัยทำการจัดบันทึกข้อมูลใน ระหว่างการเก็บรวบรวมข้อมูล และหลังจากการเก็บรวบรวมข้อมูล พร้อมกับการบันทึกภาพ

3.4 การอภิปรายผล

เป็นการอภิปรายและการแสดงความคิดเห็นเพื่อให้ได้ข้อสรุป โดยมีผู้นำชุมชน ชาวบ้านและหน่วยงานภาครัฐเข้าร่วมประชุม ซึ่งมีการประชุมกลุ่มย่อย จำนวน 2 ครั้ง

ครั้งที่ 1 มีวัตถุประสงค์เพื่อนำเสนอแบบร่างทางสถาปัตยกรรมและผังภูมิทัศน์ชุมชน ที่นำอัตลักษณ์ของพื้นที่เป้าหมาย มาใช้เป็นแนวทางการออกแบบฯ ต่อกลุ่มผู้มีส่วนได้ส่วนเสีย เพื่อให้กลุ่มผู้เข้าร่วมประชุมได้ให้ข้อเสนอแนะและระบุความต้องการ

ครั้งที่ 2 เป็นการจัดประชุมกลุ่มย่อยเพื่อนำเข้าสู่กระบวนการคืนข้อมูลและอภิปรายผลการศึกษา ซึ่งมีกลุ่มเป้าหมายผู้เข้าร่วมจากภาคประชาชน และหน่วยงานท้องถิ่นที่เกี่ยวข้อง

บทที่ 4

ผลการดำเนินงานวิจัย

4.1 ผลการวิเคราะห์ขอบเขตพื้นที่ศึกษา

งานวิจัยนี้เป็นการวิจัยแบบผสมผสานเชิงคุณภาพและการลงพื้นที่สำรวจและเก็บข้อมูลโดยมีกรอบการศึกษาการค้นหาลักษณะของพื้นที่ลุ่มน้ำปะเหลียนเป็นสำคัญ โดยใช้เกณฑ์การศึกษาด้านอัตลักษณ์ ดังนี้

1. เกณฑ์ด้านกายภาพ ได้แก่ ที่ตั้งและลักษณะทางภูมิศาสตร์ที่เหมาะสม
2. เกณฑ์ด้านวิถีชีวิต วัฒนธรรมประเพณี และความเชื่อ
3. เกณฑ์ด้านลักษณะเฉพาะของพื้นที่

เพื่อเป็นแนวทางการออกแบบสถาปัตยกรรมและผังภูมิทัศน์ ตามวัตถุประสงค์การวิจัย ซึ่งมีข้อพิจารณาตามปัจจัยดังต่อไปนี้

4.2 ผลการวิเคราะห์ด้านกายภาพของพื้นที่

สภาพทางกายภาพโดยทั่วไปของกลุ่มน้ำปะเหลียน ประกอบด้วยภูมิประเทศหลายลักษณะ มีทั้งที่ราบลุ่มชายฝั่งทะเล เนินเขา และภูเขาสูง สภาพบริเวณปากแม่น้ำเป็นที่ราบป่าชายเลน สภาพค่อนข้างสมบูรณ์ กลุ่มน้ำปะเหลียนเป็นแหล่งน้ำสำคัญที่ใช้หล่อเลี้ยงชีวิตผู้คนใน 4 อำเภอ ของจังหวัดตรัง ได้แก่ อำเภอกันตัง อำเภอย่านตาขาว อำเภอหาดสำราญ และอำเภอปะเหลียน มีความอุดมสมบูรณ์ทางธรรมชาติ เป็นแหล่งของหอยปะซึ่งมีมากในบริเวณนี้ ทำให้วิถีชีวิตของคนกลุ่มน้ำปะเหลียน หอยปะจึงเป็นแหล่งสร้างรายได้ให้กับชุมชน ชุมชนกลุ่มน้ำจึงประกอบอาชีพประมงซึ่งเป็นอาชีพพื้นฐานในการหล่อเลี้ยงครอบครัว และความมั่นคงทางอาหาร อาชีพรองลงมาคืออาชีพเกษตรกร และการทำเครื่องจักรสาน ซึ่งวัตถุดิบเป็นทรัพยากรที่หาได้ในชุมชน



รูปที่4-1 ลักษณะทางกายภาพพื้นที่ลุ่มน้ำปะเหลียน

ที่มา : <https://www.google.com>



รูปที่4-2 ลักษณะทางกายภาพพื้นที่ลุ่มน้ำปะเหลียน

ที่มา : <https://www.google.earth.com>

4.2.1 ที่ตั้งและลักษณะทางภูมิศาสตร์

1) ที่ตั้งและลักษณะทางภูมิศาสตร์ อำเภอกันตัง จังหวัดตรัง

ตำบลวังวน ที่มาของชื่อมาจากบริเวณผืนน้ำ หนึ่งในแม่น้ำประเหลียน ที่น้ำในแม่น้ำหมุนวนเป็นบริเวณกว้าง ซึ่งมีสาเหตุจากน้ำจากลำคลองไหลมาบรรจบกัน 3 สาย คือคลองทุ่งค่าย คลองย่านตาขาว และคลองประเหลียน ลักษณะพื้นที่ส่วนใหญ่เป็นที่ราบลุ่ม

พื้นที่ของตำบลวังวนเป็นตำบลหนึ่งใน 13 ตำบลของอำเภอกันตัง ไปทางทิศตะวันออกเฉียงใต้ ระยะทาง 6 กม.

เขตพื้นที่ ทิศเหนือ ติดกับ ต.คลองชีล้อม อ.กันตัง จ.ตรัง

ทิศใต้ ติดกับ ทะเลอันดามัน

ทิศตะวันออก ติดกับ ทะเลอันดามัน

ทิศตะวันตก ติดกับ ต.กันตังใต้ และ ต.บางเป่า อ.กันตัง จ.ตรัง

อาชีพ อาชีพหลัก ประชากรส่วนใหญ่จะประกอบอาชีพด้านเกษตรกรรม ทำสวนยางพารา สวนปาล์ม น้ำมัน ทำการประมงพื้นบ้าน ประมงน้ำลึกลับ ทำนา เลี้ยงสัตว์ ปลูกพืชผัก ผลไม้ และรับจ้าง อาชีพประมง

สาธารณูปโภค จำนวนครัวเรือนที่มีไฟฟ้าใช้ในเขต อบต. 828 ครัวเรือน คิดเป็นร้อยละ 90.00 ของจำนวนหลังคาเรือน

การเดินทาง เป็นถนนลาดยางสาย กันตัง - วังวน - บ้านแหลม ระยะทางประมาณ 6 กม และมีการใช้เรือหางยาวซึ่งวิ่งโดยสารระหว่างหมู่บ้าน



รูปที่ 4-3 ลักษณะทางภูมิศาสตร์ของตำบลวังวน

ที่มา: คณะผู้วิจัย, 2561

2) ที่ตั้งและลักษณะทางภูมิศาสตร์ อำเภอย่านตาขาว จังหวัดตรัง

ลักษณะทางภูมิศาสตร์ของอำเภอย่านตาขาวเป็นที่เนินสูงๆต่ำๆ ส่วนหนึ่งติดกับคลองปะเหลียน เป็นที่ราบลุ่ม มีลำคลองไหลผ่าน 3 สาย คือ คลองลำชาน, คลองปะเหลียน และคลองลำพิกุล

เขตพื้นที่ ทิศเหนือ ติดกับ ตำบลทุ่งค่าย และ ตำบล เกาะเปี๊ยะ อ.ย่านตาขาว

ทิศใต้ ติดกับ ตำบลท่าพญา อ.ปะเหลียน จ.ตรัง

ทิศตะวันออก ติดกับ ตำบลเกาะเปี๊ยะ และ ตำบลหนองบ่อ อ.ย่านตาขาว
จ.ตรัง

ทิศตะวันตก ติดกับ ตำบลทุ่งกระปือ อ.ย่านตาขาว จ.ตรัง

อาชีพ อาชีพหลัก ทำสวน/ทำไร่

สาธารณูปโภค จำนวนครัวเรือนที่มีไฟฟ้าใช้ในเขต อบต. 580 ครัวเรือน จำนวนบ้าน
ที่มีโทรศัพท์ 150 หลังคาเรือน คิดเป็นร้อยละ 25.21 ของจำนวนหลังคาเรือน

การเดินทาง ใช้ถนนสายตรัง - ปะเหลียน ระยะทาง 20 กม. และถนนสายนาโยง -
ย่านตาขาว ระยะทาง 25 กม.

2) ที่ตั้งและลักษณะทางภูมิศาสตร์ อำเภอปะเหลียน จังหวัดตรัง

ตำบลปะเหลียน น่าจะมาจากการพูดเพี้ยนกันหรือฟังเพี้ยนจากคำว่า ปลันตา เพราะปรากฏตามหลักฐานว่า ปะเหลียน เป็นคำมาจากภาษามลายู หมายถึงคำว่าปะเหลียนหรือคำว่า ปลันตา ปรากฏตามหลักฐานว่าปะเหลียนเคยเป็นเมืองมานาน เดิมชื่อเมืองปลันตา ต่อมาเพี้ยนเป็นปะเหลียน สภาพพื้นที่ของตำบลปะเหลียน ภูมิประเทศเป็นที่ราบสลับกับภูเขาและลาดลงมาทางทิศตะวันตก

เขตพื้นที่ ทิศเหนือ ติดกับ ตำบลโพรงจระเข้ และ ตำบลในควน อำเภอย่านตาขาว

ทิศใต้ ติดกับ ตำบลทุ่งยาว และ ตำบลแหลมสอม อำเภอปะเหลียน

ทิศตะวันออก ติดกับ อำเภอกงหรา จังหวัดพัทลุง

ทิศตะวันตก ติดกับ ตำบลแหลมสอม อำเภอปะเหลียน จังหวัดตรัง

อาชีพ อาชีพหลัก ทำสวน,ทำไร่,รับจ้าง อาชีพเสริม ทำสวนผลไม้, ค้าขาย, เลี้ยงสัตว์

สาธารณูปโภค ด้านสาธารณูปโภคยังไม่ครบถ้วน ไฟฟ้ามีครบทุกหมู่บ้าน แต่ยังไม่ครบทุกครัวเรือน โทรศัพท์สาธารณะมีไม่เพียงพอ การประปาบริการไม่ทั่วถึงและไม่เพียงพอ

การเดินทาง การเดินทางโดยทางบกโดยรถรับจ้างประจำทางสายตรัง-ปะเหลียน ถึงตลาดย่านตาขาว แล้วโดยสารรถรับจ้างประจำทาง(รถสองแถว) ถึงตำบลปะเหลียน บริเวณพื้นที่ติดริมน้ำใช้เรือหางยาวในการเดินทางระหว่างหมู่บ้าน



รูปที่ 4-4 ลักษณะบ้านเรือนริมน้ำ อำเภอปะเหลียน

ที่มา: คณะผู้วิจัย, 2561

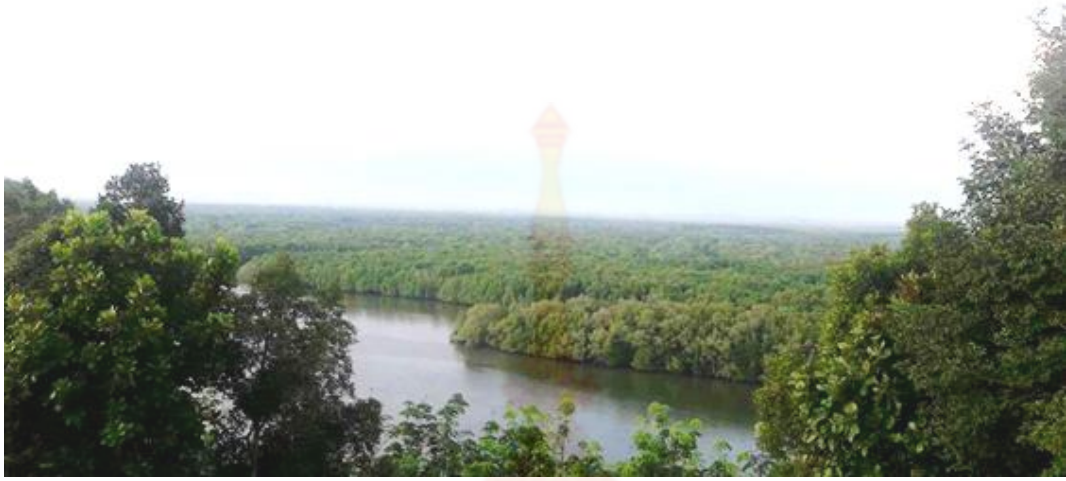

รูปที่ 4-5 ลักษณะทางภูมิศาสตร์พื้นที่ลุ่มน้ำปะเหลียน อำเภอปะเหลียน

ที่มา: คณะผู้วิจัย, 2561

4.3 ผลการวิเคราะห์ด้านวิถีชีวิต วัฒนธรรมประเพณี และความเชื่อ

วิถีชีวิตของชาวบ้านลุ่มน้ำปะเหลียนมีอาชีพเกษตรกรรม ทำสวนยางพาราเป็นหลัก สำหรับชุมชนที่ติดริมน้ำจะมีอาชีพประมงพื้นบ้าน ประมงน้ำลึก ทั้งการเก็บหอยปะ และอาชีพการผลิตสินค้าจากวัสดุเหลือใช้ (จาก) ซึ่งเป็นอาชีพของชุมชนบ้านวังวน อำเภอกันตัง



รูปที่ 4-6 อาชีพประมงพื้นบ้าน การหาหอยปะ

ที่มา: คณะผู้วิจัย, 2561



รูปที่ 4-7 อาชีพประมงพื้นบ้าน การหาหอยปะ

ที่มา: คณะผู้วิจัย, 2561



รูปที่ 4-8 อาชีพการทำเครื่องจักสานและติหมา

ที่มา: คณะผู้วิจัย, 2561



รูปที่ 4-9 อาชีพการทำเครื่องจักสานและติหมา

ที่มา: คณะผู้วิจัย, 2561

หากพิจารณาวัฒนธรรม ประเพณี และวิถีชีวิต ของชุมชน ซึ่งหมายรวมถึงการสร้างบ้านเรือน เครื่องมือ เครื่องใช้ การแต่งกาย อาหาร และการประกอบอาชีพ ของชุมชนลุ่มน้ำปะเหลียน จะมีลักษณะเป็น พหุวัฒนธรรม ทั้งไทยพุทธ อิสลาม และจีน



รูปที่ 4-10 วิถีชีวิต วัฒนธรรมและประเพณี

ที่มา: คณะผู้วิจัย, 2561

4.4 ผลการวิเคราะห์ด้านลักษณะเฉพาะของพื้นที่

4.4.1 ด้านธรรมชาติ

ทรัพยากรธรรมชาติของชุมชนพื้นที่ลุ่มน้ำปะเหลียนมีทรัพยากรเดิมที่มีศักยภาพและมีอัตลักษณ์ทางธรรมชาติ เช่น ป่าโกงกาง ป่าจาก

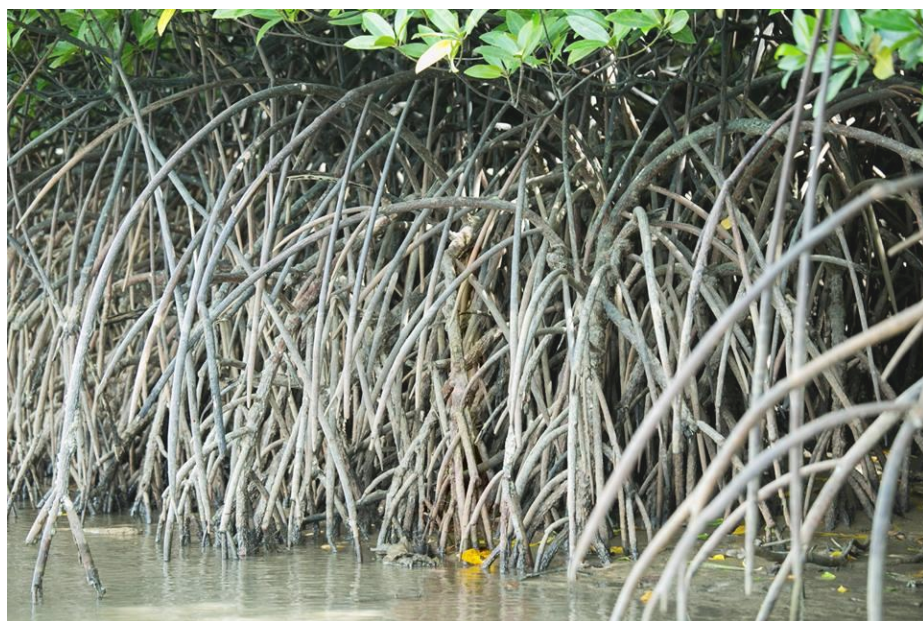

รูปที่ 4-11 ป่าโกงกางและป่าจาก กลุ่มน้ำปะเหลียน

ที่มา: คณะผู้วิจัย, 2561

4.5 การระบุพื้นที่ศึกษาตามเกณฑ์การค้นหาอัตลักษณ์ของชุมชน

การลงพื้นที่สำรวจและเก็บข้อมูลโดยมีกรอบการศึกษาตามเกณฑ์การค้นหาอัตลักษณ์ของพื้นที่ที่สำคัญ จากตารางที่ 4-1 สามารถอธิบายการเปรียบเทียบเกณฑ์ของพื้นที่ศึกษา 3 พื้นที่ คือ พื้นที่อำเภอกันตัง พื้นที่อำเภอย่านตาขาว และพื้นที่อำเภอปะเหลียน

ตาราง 4-1 การเปรียบเทียบเกณฑ์การค้นหาอัตลักษณ์กับพื้นที่ศึกษา

เกณฑ์	อำเภอกันตัง	อำเภอย่านตาขาว	อำเภอปะเหลียน
ด้านกายภาพ	<ul style="list-style-type: none"> - มีถนนสายหลักเชื่อมต่อกับถนนสายประธาน - มีการคมนาคมทั้งทางน้ำและทางบก - มีท่าเทียบเรือ 	<ul style="list-style-type: none"> - มีถนนสายหลักเชื่อมต่อกับถนนสายประธาน - การคมนาคมทางบก 	<ul style="list-style-type: none"> - มีถนนสายหลักเชื่อมต่อกับถนนสายประธาน - มีการคมนาคมทั้งทางน้ำและทางบก - มีท่าเทียบเรือ - มีพื้นที่เพียงพอสำหรับรองรับรถนักท่องเที่ยว
ด้านสังคม วัฒนธรรม วิถีชีวิต ประเพณี	<ul style="list-style-type: none"> - พหุวัฒนธรรม - มีเทศกาลการหาหอยปะ - ชุมชนมีความเข้มแข็ง - มีการผลิตสินค้าจากวัสดุเหลือใช้ (จาก) เป็นเศรษฐกิจหลัก ซึ่งปัจจุบันการผลิตวัสดุเหลือใช้จาก จาก สร้างความโดดเด่นและสร้างเศรษฐกิจฐานราก เกิดชุมชนเข้มแข็ง - อาชีพประมงพื้นถิ่น เช่น การหาหอยปะ 	<ul style="list-style-type: none"> - มีสองศาสนา - อาชีพหลัก เกษตรกรรม 	<ul style="list-style-type: none"> - พหุวัฒนธรรม ไทยพุทธ ไทยจีน มุสลิม - มีงานเทศกาลกินเจประจำปี หมู่บ้าน - มีเทศกาลแข่งเรือปีดประจำปี - มีการผลิตชาชูลู่ อยู่ต่อเรือปีดเป็นเอกลักษณ์ของชุมชน - อาชีพประมงพื้นถิ่น เช่นการหาหอยปะ
ด้านลักษณะเฉพาะของพื้นที่	<ul style="list-style-type: none"> - มีแม่น้ำไหลผ่าน มีป่าโกงกาง ป่าจาก - เป็นพื้นที่หาหอยปะ 	<ul style="list-style-type: none"> - มีแม่น้ำไหลผ่าน มีป่าโกงกาง ป่าจาก 	<ul style="list-style-type: none"> - มีแม่น้ำไหลผ่าน มีป่าโกงกาง ป่าจาก - มีหอยปะ

จากการวิเคราะห์เกณฑ์ทั้ง 3 ด้าน ของพื้นที่ทั้ง 3 อำเภอของกลุ่มน้ำปะเหลียน จะเห็นได้ว่าแต่ละพื้นที่มีปัญหาแตกต่างกันไป ดังตารางเปรียบเทียบข้างต้น ทั้งศักยภาพด้านกายภาพ การเข้าถึงพื้นที่ ศักยภาพด้านสังคม วิถีชีวิต วัฒนธรรม ประเพณี และศักยภาพเฉพาะของพื้นที่ จากการเปรียบเทียบเกณฑ์การค้นหาอัตลักษณ์ทั้งสามพื้นที่ ดังนั้นสามารถนำมาสรุปพื้นที่เป้าหมาย คือ บ้านวังวน อำเภอกันตัง จังหวัดตรัง เป็น

พื้นที่ศึกษาในงานวิจัยฉบับนี้ ซึ่งมีความโดดเด่นด้านสังคม วัฒนธรรม วิถีชีวิต ประเพณี และด้านลักษณะเฉพาะของพื้นที่ ตามตารางที่ 4-2

ตาราง 4-2 สรุปศักยภาพเกณฑ์ต่าง ๆ กับพื้นที่ศึกษา

4.6 อัตลักษณ์ตำบลวังวน อำเภอกันตัง จังหวัดตรัง

ตาราง 4-2 สรุปอัตลักษณ์ในพื้นที่ตำบล

ศักยภาพพื้นที่		
เกณฑ์	อัตลักษณ์	ข้อสังเกต
ด้านกายภาพ	มีท่าเทียบเรือ มีการคมนาคมทางบกและทางน้ำ	
ด้านสังคม วัฒนธรรม วิถี ชีวิต ประเพณี	<ul style="list-style-type: none"> - ผู้อาศัยในชุมชนมีความสามัคคี - เป็นชุมชนที่อาศัยริมน้ำ - บ้านเรือนมีลักษณะเป็นเรือนเดี่ยวริมน้ำ ใช้วัสดุธรรมชาติในการประกอบอาคาร เช่น ไม้ตีบจาก ใบจาก และไม้ไผ่	- ยังไม่เห็นเอกลักษณ์ที่ชัดเจนด้านงานสถาปัตยกรรม
	<ul style="list-style-type: none"> - มีสองศาสนา - มีการย้ายเข้ามาตั้งถิ่นฐานของคนต่างถิ่น 	-
	<ul style="list-style-type: none"> - มีการผลิตสินค้าจากวัสดุเหลือใช้ (จาก) เป็นเศรษฐกิจหลัก - สินค้าที่ผลิตจากวัสดุเหลือใช้ (จาก) มีหลายรูปแบบ - มีผลิตภัณฑ์จากหอยตลับ 	- ขาดความเป็นเอกลักษณ์ของผลิตภัณฑ์และบรรจุภัณฑ์
ด้าน ลักษณะเฉพาะ ของพื้นที่	<ul style="list-style-type: none"> - มีป่าโกงกาง - มีป่าจาก - มีพื้นที่หาหอยปะ 	ใช้องค์ประกอบของป่าโกงกาง ป่าจากในการสร้างอัตลักษณ์

ด้านกายภาพ ชุมชนบ้านวังวน อำเภอกันตัง จังหวัดตรัง มีลักษณะทางกายภาพที่มีรูปแบบการตั้งถิ่นฐานเป็นแนวยาวขนานไปกับชายฝั่งของแม่น้ำปะเหลียน และการตั้งถิ่นฐานเป็นแนวยาวตามลักษณะของเส้นทางคมนาคมภายในหมู่บ้านทั้ง 2 ฝั่ง รูปแบบการตั้งถิ่นฐานดังกล่าวทำให้ไม่สามารถขยายถนนได้

ด้านสังคม วัฒนธรรม วิถีชีวิต ประเพณี รูปแบบเศรษฐกิจของชุมชนด้วยการประกอบอาชีพผลิตสินค้าจากวัสดุเหลือใช้ (จาก) โดยมีการตั้งเป็นกลุ่มผู้ประกอบการแยกตามประเภทผลิตภัณฑ์ เช่น ตีหมาใบจาก เครื่องจักสาน เป็นต้น ซึ่งวัสดุเหลือใช้เหล่านี้แสดงถึงอัตลักษณ์สถานที่ (Place Identity) ในตำบลวังวน อำเภอกันตัง จังหวัดตรัง โดยมีคุณลักษณะที่แท้จริงของสถานที่ ที่แสดงถึงวัฒนธรรมทางสังคมที่ถูกหลอมให้เกิดขึ้นมา และ ใช้ในการยึดเป็นภูมิปัญญา ขนบธรรมเนียมประเพณีขึ้นมาในชุมชน ลักษณะของผลิตภัณฑ์ใช้ลวดลายรูปทรงเรขาคณิต เช่น ตารางสี่เหลี่ยม ตารางแบบไขว้ ลักษณะโทนสี ใช้น้ำเนื้อแท้ของวัสดุ

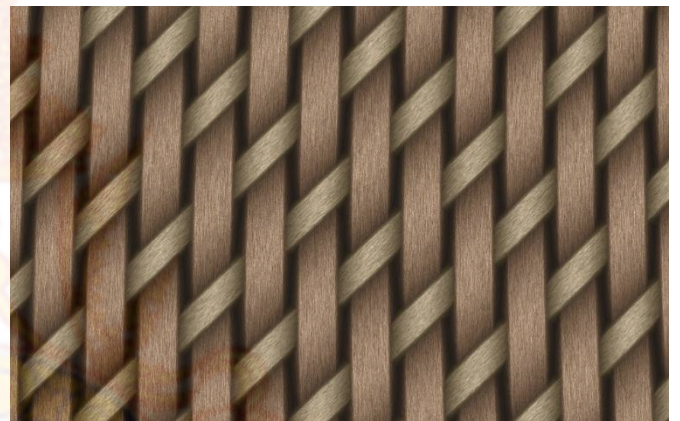

รูปที่4-12 ลักษณะอัตลักษณ์ผลิตภัณฑ์ บ้านวังวน

ที่มา : <https://www.google.com>

ลักษณะรูปแบบการสร้างบ้านเรือนมีความโดดเด่น ที่แสดง ให้เห็นถึงลักษณะเฉพาะของชุมชนบ้านวังวน ซึ่งมากจากวัสดุที่หาได้จากชุมชนนำมาเป็นองค์ประกอบด้านอุปกรณ์ประกอบอาคาร บ้านเรือนในชุมชน และเป็นเอกลักษณ์เฉพาะของชุมชน โดยจะสังเกตได้ว่ามีการใช้วัสดุจากธรรมชาติจาก จาก ไม้ไผ่ สานเป็น ลวดลายเรขาคณิต ใช้ทำผนังเรือนและหลังคา



รูปที่4-13 ผนังวัสดุธรรมชาติ เรือนริมน้ำ บ้านวังวน อ.กันตัง จ.ตรัง

ที่มา: สาทินี วัฒนกิจและคณะ,2561

นอกจากนี้ชุมชนบ้านวังวนยังประกอบอาชีพการเก็บหอยปะเป็นอาชีพเสริมที่ทำรายได้ดีให้แก่ชุมชน อีกทั้งวัฒนธรรมประเพณีของคนในชุมชนมีลักษณะเป็นพหุวัฒนธรรม มีการผสมผสานระหว่างไทยพุทธและไทยมุสลิม

ด้านลักษณะเฉพาะของพื้นที่ ชุมชนบ้านวังวนมีความเชื่อมโยงกับลุ่มน้ำปะเหลียน ทั้งป่าโกงกาง ผลิตภัณท์ที่เกิดจาก “จาก” และประมงการเก็บหอยปะ ซึ่งทั้งหมดนี้จะเป็นอัตลักษณ์ที่โดดเด่นของชุมชนบ้านวังวน

4.7 แนวทางการนำอัตลักษณ์ของชุมชนมาพัฒนารูปแบบสถาปัตยกรรมและภูมิทัศน์

การรับรู้อัตลักษณ์หรือลักษณะเฉพาะของคนในชุมชน จากการลงสำรวจพื้นที่ในชุมชน การสอบถาม การสัมภาษณ์ และการจัดประชุมกลุ่มย่อย ซึ่งมีกลุ่มเป้าหมายผู้เข้าร่วมจากภาคประชาชน และหน่วยงานภาครัฐ และหน่วยงานท้องถิ่นที่เกี่ยวข้อง เพื่อสร้างการรับรู้และความเข้าใจ และระดมความคิดเพื่อค้นหาอัตลักษณ์ของชุมชน ผ่านรูปแบบของวิถีชุมชน วัฒนธรรมประเพณี และทรัพยากรธรรมชาติที่มีอยู่ เกิดจุดเด่นที่ชัดเจนของพื้นที่บ้านวังวน อำเภอกันตัง จังหวัดตรัง

การนำเอกลักษณ์เฉพาะ คือ ป่าจาก ในพื้นที่บ้านวังวน นำมาเป็นแนวทางการออกแบบด้านสถาปัตยกรรม โดยใช้กระบวนการออกแบบเข้ามาช่วยการวิเคราะห์ และชุมชนเข้ามามีส่วนร่วมในการเสนอความคิด



รูปที่4-14 วัสดุธรรมชาติ ใบจาก สู่กระบวนการคิดเชิงออกแบบ

ที่มา: สาทีณี วัฒนกิจและคณะ,2561



รูปที่4-15 วัฒนธรรมชาติ ใบจาก สู่กระบวนการคิดเชิงออกแบบ

ที่มา: <https://www.google.com>

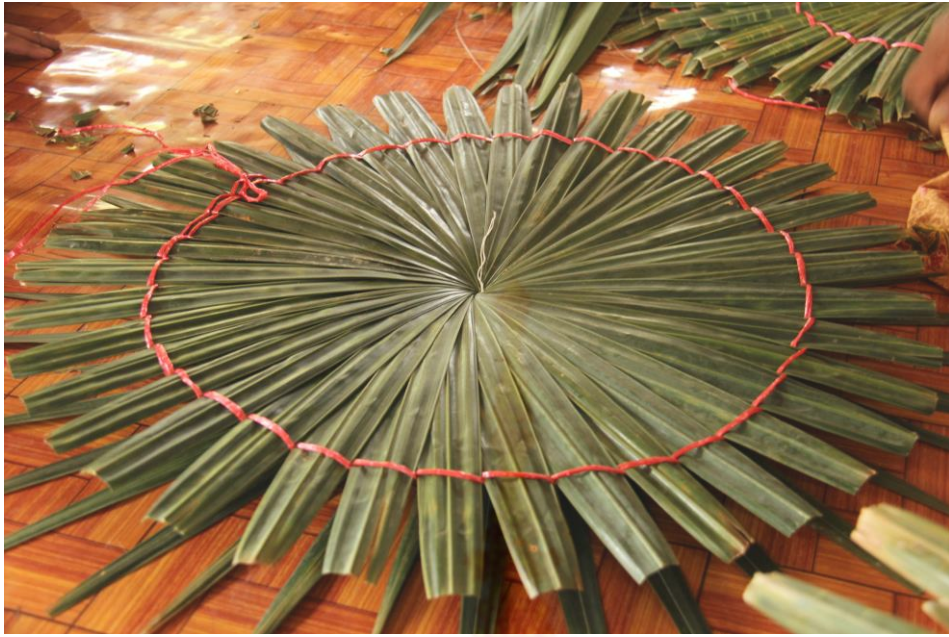

รูปที่4-16 วัสดุธรรมชาติ ใบจาก สู่กระบวนการคิดเชิงออกแบบ

ที่มา: <https://www.google.com>



รูปที่4-17 การจัดประชุมกลุ่มย่อย ตำบลวังวน อ.กันตัง จ. ตรัง

ที่มา: สาทินี วัฒนกิจและคณะ,2561

วิธีการศึกษาใช้แนวคิดการมีส่วนร่วมของชุมชน หน่วยงาน นักวิชาการ ผู้มีส่วนเกี่ยวข้องและกลุ่มผู้มีส่วนได้เสีย ในการดำเนินการออกแบบสถาปัตยกรรมและผังภูมิทัศน์ชุมชน พื้นที่ลุ่มน้ำปะเหลียน โดยให้การสนทนา ร่วมกับการสัมภาษณ์แบบไม่เป็นทางการในประเด็นการค้นหาลักษณะ การพัฒนาพื้นที่ สภาพแวดล้อมของ ชุมชนทั้งรูปแบบผลิตภัณฑ์ รูปแบบทางสถาปัตยกรรม และรูปแบบภูมิทัศน์ เป็นต้น การดำเนินการเก็บข้อมูล ในขั้นตอนนี้จัดให้มีการประชุม 2 ครั้ง

- ครั้งที่ 1 มีวัตถุประสงค์เพื่อนำเสนอแบบร่างแนวทางการออกแบบสถาปัตยกรรมต่อกลุ่มผู้มีส่วน ได้ส่วนเสีย เพื่อให้กลุ่มผู้เข้าร่วมประชุมได้ให้ข้อเสนอแนะและระบุความต้องการ



รูปที่ 4-18 แบบร่างเบื้องต้นท่าเรือ หมู่ 3 ตำบลวังวน

ที่มา: สาทินี วัฒนกิจ, 2561



รูปที่ 4-19 แบบร่างเบื้องต้นทำเรือ หมู3 ตำบลวังวน

ที่มา: สาทินี วัฒนกิจ, 2561



รูปที่ 4-20 แบบร่างเบื้องต้นทำเรือ หมู3 ตำบลวังวน

ที่มา: สาทินี วัฒนกิจ, 2561



รูปที่ 4-23 การประชุมเวทีสาธารณะ หมู่3 ตำบลวังวน

ที่มา: สาทินี วัฒนกิจ, 2561



รูปที่ 4-24 การประชุมเวทีสาธารณะ หมู่3 ตำบลวังวน

ที่มา: สาทินี วัฒนกิจ, 2561

- ครั้งที่ 2 ข้อมูลและประเด็นข้อเสนอแนะจากการจัดประชุมครั้งที่ 1 ในประเด็นต่าง ๆ จะถูกนำมา

ปรับปรุงเป็นข้อพิจารณาในการปรับปรุงรูปแบบสถาปัตยกรรมและภูมิทัศน์โดยกลุ่มผู้มีส่วนได้เสียใน โดยมีข้อเสนอแนะและปรับปรุงจากการประชุมครั้งที่ 1 คือ ชุมชน ต้องการเพิ่มพื้นที่มูมกาแพ พื้นที่ห้องน้ำ และพื้นที่ห้องประชุมย่อย โดยกำหนดพื้นที่ใช้สอยตามรูปที่ 4-58

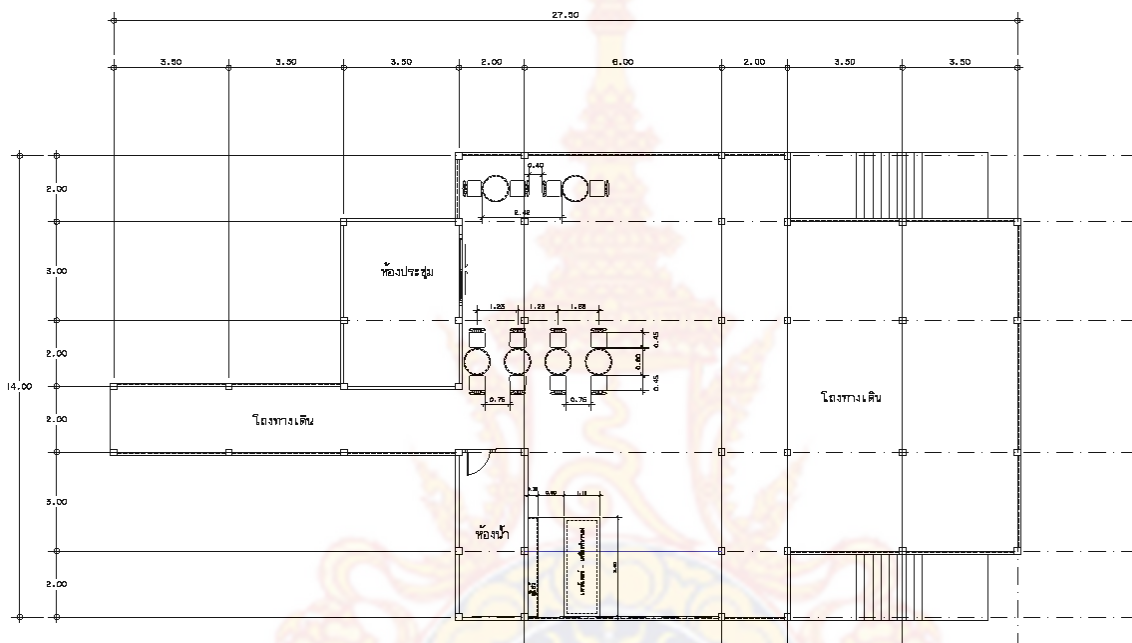

รูปที่ 4-25 แพลนพื้นที่ท่าเรือหมู่ 3 ตำบลวังวน

ที่มา: คณะผู้วิจัย, 2561

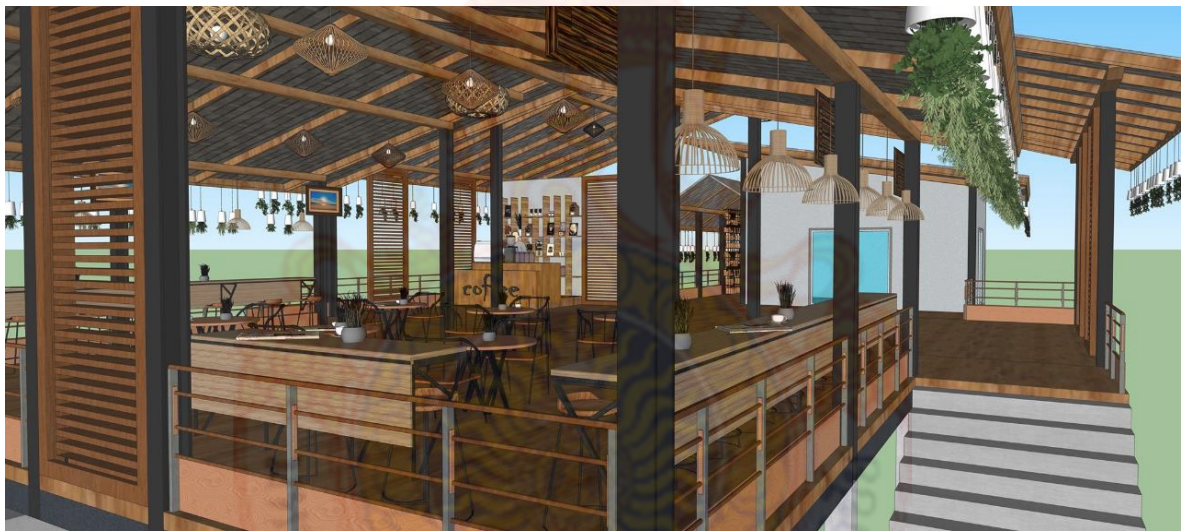

รูปที่ 4-26 รูปแบบการออกแบบพื้นที่ทำเรือหมู3 ตำบลวังวน

ที่มา: คณะผู้วิจัย, 2561

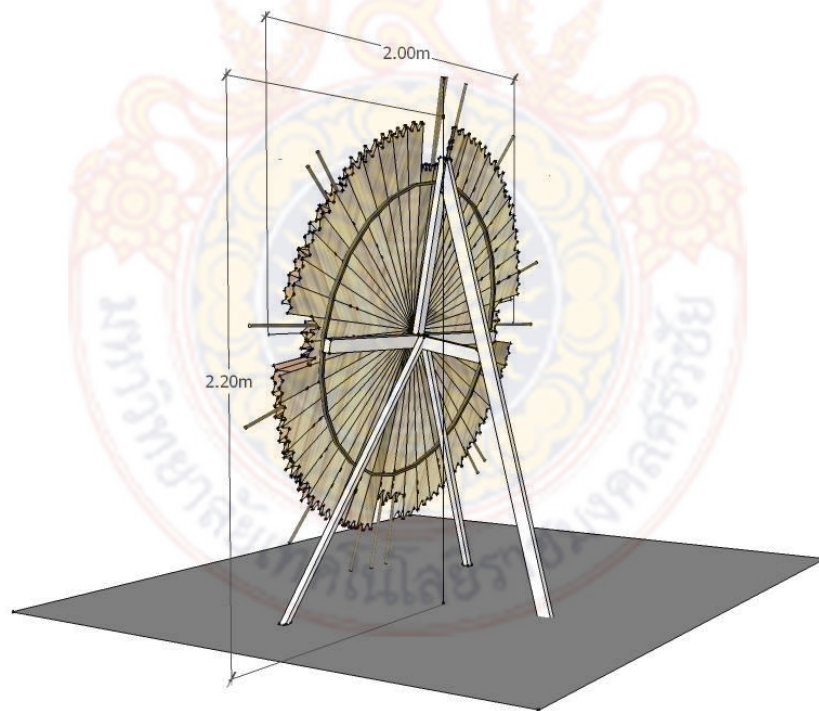
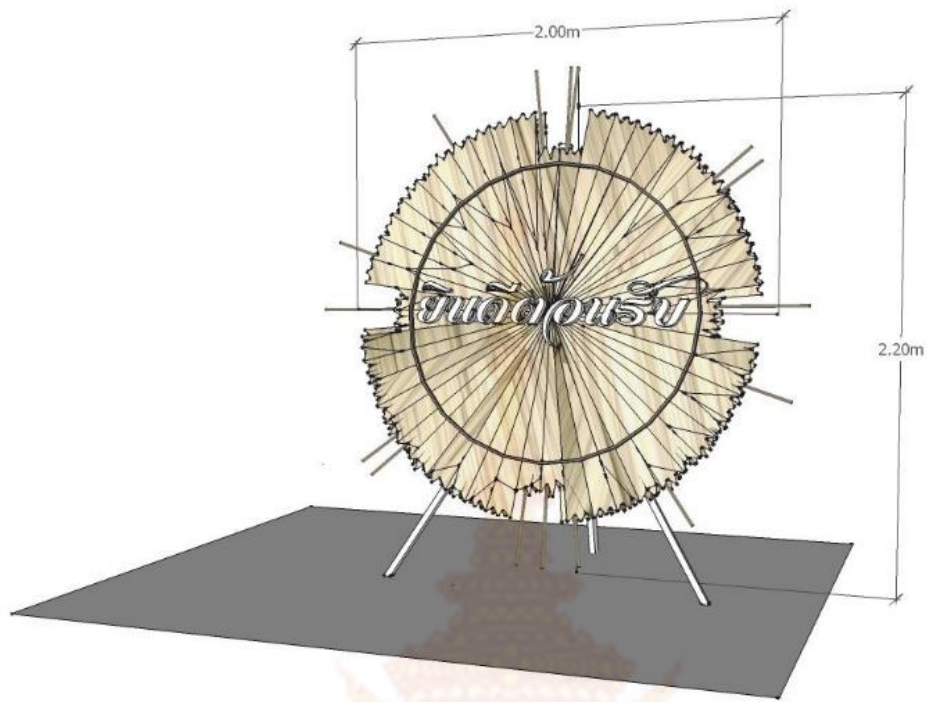

รูปที่ 4-27 รูปแบบป้ายสื่อความหมายท่าเรือหมู่3 ตำบลวังวน

ที่มา: คณะผู้วิจัย, 2561

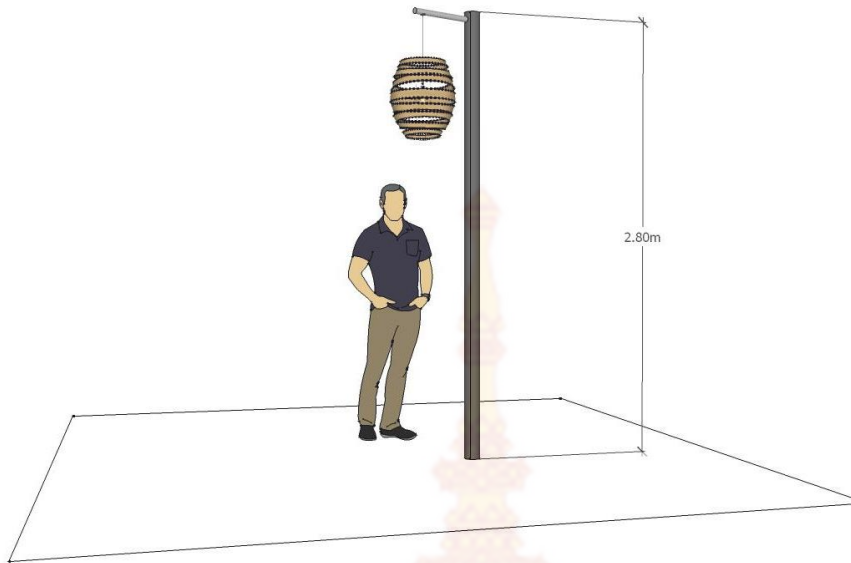

รูปที่ 4-28 รูปแบบโคมไฟทำเรือหม้อ 3 ต่ำปล้งวน

ที่มา: คณะผู้วิจัย, 2561



รูปที่ 4-29 รูปแบบถังขยะ ทำเรือหม้อ 3 ต่ำปล้งวน

ที่มา: คณะผู้วิจัย, 2561

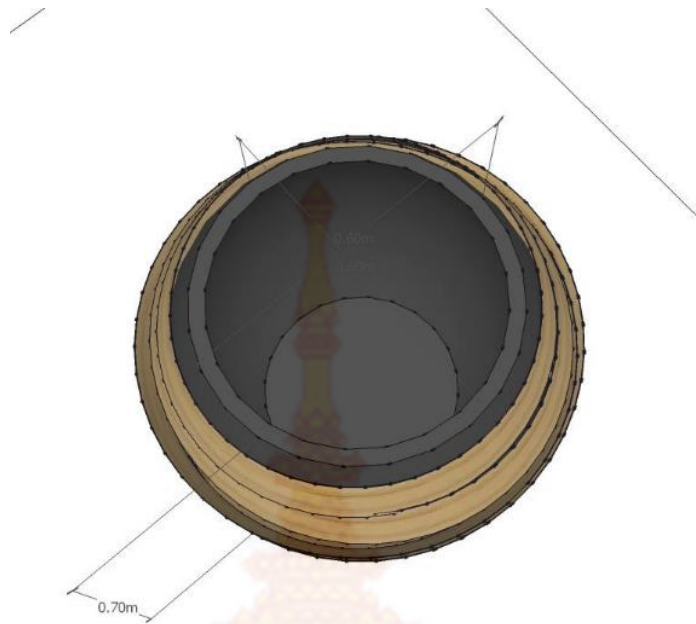

รูปที่ 4-30 รูปแบบถังขยะ ท่าเรือหมู่3 ตำบลวังวน

ที่มา: คณะผู้วิจัย, 2561

สรุปแนวทางการออกแบบและจัดทำกรออกแบบสถาปัตยกรรม ผังภูมิทัศน์ชุมชนโดยการนำเอาอัตลักษณ์ชุมชน ซึ่งเป็น ป่าจาก มาใช้ในกระบวนการออกแบบ ทั้งรูปแบบสถาปัตยกรรม รูปแบบป้ายสื่อความหมายต่าง ๆ คณะผู้วิจัยได้ทำการออกแบบพื้นที่ท่าเรือ หมู่ที่1 ตำบลวังวน อ.กันตัง จ.ตรัง ซึ่งเป็นส่วนกลางของชุมชน โดยใช้กระบวนการมีส่วนร่วมของชุมชนในการระบุพื้นที่ออกแบบ โดยแบ่งพื้นที่ต่าง ๆ ตามกิจกรรมของชุมชนได้ดังนี้

1. พื้นที่ห้องประชุม ใช้จัดกิจกรรมประชุมต่าง ๆ ภายในชุมชน และใช้จัดกิจกรรมการรองรับกลุ่มบุคคลภายนอกที่เข้ามาเยี่ยมชมชุมชน
2. พื้นที่ขายของที่ระลึก ชุ้มกาแฟ และพื้นที่นั่ง ใช้จัดกิจกรรมขายของที่ระลึกภายในชุมชน เช่น ตีหมา ผลิตภัณฑ์อาหารทะเล และชุ้มกาแฟ
3. พื้นที่โล่งส่วนกลาง ใช้จัดกิจกรรมต่าง ๆ ตามวาระภายในชุมชน
4. พื้นที่ห้องน้ำ

บทที่ 5

สรุปผลการศึกษาและข้อเสนอแนะ

ผลการศึกษาศึกษาการเสนอแนะแนวทางการออกแบบและจัดทำกรออกแบบสถาปัตยกรรม ผังภูมิทัศน์ชุมชนในพื้นที่ลุ่มน้ำปะเหลียน จังหวัดตรัง โดยนำอัตลักษณ์ของชุมชนมาเป็นแนวทางในการออกแบบ จากการศึกษาการวิจัยทำให้ได้สรุปผลการศึกษาพื้นที่ในตำบลวังวน อำเภอกันตัง จังหวัดตรัง จากเกณฑ์การศึกษาด้านอัตลักษณ์ ซึ่งสามารถสรุปผลการศึกษาได้ดังนี้

5.1 ผลการศึกษา

แนวทางการออกแบบและจัดทำกรออกแบบสถาปัตยกรรม ผังภูมิทัศน์ชุมชนในพื้นที่ตำบลวังวน อำเภอกันตัง จังหวัดตรัง โดยนำอัตลักษณ์ของชุมชนมาเป็นแนวทางในการออกแบบ โดยใช้พื้นที่ทำเรือหมู่ 3 เป็นพื้นที่นาร่องในการออกแบบ โดยสรุปการดำเนินงานวิจัยได้ดังนี้

5.1.1 แนวคิดการออกแบบ

จากเกณฑ์การค้นหาอัตลักษณ์ชุมชน นำมาสู่แนวคิดหลักในการออกแบบที่ประกอบด้วยความสัมพันธ์ 3 ประเด็นหลักที่นำไปสู่รูปแบบทางสถาปัตยกรรม ดังแสดงในภาพประกอบ 5.1



รูปที่ 5-1 ความสัมพันธ์แนวคิดการออกแบบ

ที่มา: คณะผู้วิจัย

จากความสัมพันธ์ดังกล่าว นำมาสู่แนวความคิดการออกแบบ โดยการนำอัตลักษณ์ที่ได้จากชุมชนมาใช้ในการออกแบบเพื่อให้ดูกลมกลืน และสร้างเอกลักษณ์ให้กับท้องถิ่น ดังนั้นรูปแบบที่นำมาใช้สะท้อนให้เห็นอัตลักษณ์ของชุมชน ได้แก่

1. การนำวัสดุเหลือใช้ จาก มาใช้เป็นวัสดุตกแต่งอาคาร ป้ายสื่อความหมาย ไม่มีการปรุงแต่งมากนัก ซึ่งวัสดุที่นำมาใช้ควรเป็นวัสดุที่สะท้อนอัตลักษณ์ชุมชน
2. รูปแบบอาคาร ออกแบบให้รับรู้ถึงอัตลักษณ์ของชุมชน ด้วยการใช้ลวดลาย โทนสี และวัสดุ การใช้สอยพื้นที่ภายในยึดหลักการคำนึงถึงความสอดคล้องกับบริบทสภาพแวดล้อมและความต้องการของชุมชนเป็นหลัก
3. อัตลักษณ์ชุมชนที่นำมาใช้ในการออกแบบสถาปัตยกรรม ผ่านวิถีชีวิต วัฒนธรรมชุมชน และลักษณะเฉพาะของพื้นที่
- 4) การมีส่วนร่วมของชุมชนในกระบวนการออกแบบสถาปัตยกรรม โดยนำเสนอแนวคิดในการประชุมเวทีประชาชน เพื่อให้การออกแบบมีความสอดคล้องกับวิถีชีวิต วัฒนธรรม ความเป็นอยู่ของคนในชุมชน

5.2 ข้อเสนอแนะ

ข้อเสนอแนะสำหรับการดำเนินการวิจัย

- 1.การเลือกใช้วัสดุที่มีอัตลักษณ์พื้นถิ่นในงานสถาปัตยกรรม ควรต้องมีการ ยึดหยุ่นในการใช้ร่วมกันทั้งลักษณะและวัสดุดั้งเดิม กับรูปแบบและวัสดุทดแทนร่วมสมัย ที่ทำได้ง่ายและมี ราคาถูกกว่า โดยยึดหลักการเทคโนโลยีที่เหมาะสม
2. สำหรับวัสดุพื้นถิ่น คือ หาง่ายทนทาน ราคาไม่แพง สามารถสร้างได้โดยคนพื้นถิ่น จึงจะเป็นการต่อยอด อัตลักษณ์พื้นถิ่นสำหรับชุมชนได้ต่อไปในอนาคต
3. การนำรูปแบบสถาปัตยกรรมไปใช้ให้เกิดประโยชน์ หน่วยงานท้องถิ่นที่รับผิดชอบสามารถนำรูปแบบไปตั้งงบประมาณด้วยการบรรจุโครงการดังกล่าวไว้ในแผนพัฒนาท้องถิ่น เพื่อจะได้มีการดำเนินการอย่างต่อเนื่องในการจัดสรรงบประมาณการก่อสร้าง

บรรณานุกรม

- เกริก กิตติคุณ , ภูซงค์ มณีชัย , สิปราง เจริญผล , วิบูลพร วุฒิกุล และรัชนิกร กุศลานนท์. (2560). การออกแบบภูมิทัศน์เมืองประวัติศาสตร์เชียงใหม่ เพื่อรองรับเขตเศรษฐกิจพิเศษชายแดน จังหวัดเชียงใหม่.วารสารวิชาการคณะเทคโนโลยีอุตสาหกรรม มหาวิทยาลัยราชภัฏลำปาง ปีที่ 10 ฉบับที่ 1 มกราคม 2560 – มิถุนายน.
- จิตติสุข วัฒนะ. (2555). การศึกษาเพื่อกำหนดอัตลักษณ์ถนนวัฒนธรรม (ถนนคนเดิน) ของจังหวัดพิษณุโลก.วารสารบริหารธุรกิจ เศรษฐศาสตร์และการสื่อสาร ปีที่ : 7 ฉบับที่ : 2 เลขหน้า : 71-80
- จิรัชญา มณีเนตร . (2557). อัตลักษณ์เพื่อการท่องเที่ยวเชิงวัฒนธรรมของจังหวัดบึงกาฬ. ขอนแก่น : มหาวิทยาลัยขอนแก่น.
- วิมลสิทธิ์ หรยางกูร. (2535). พฤติกรรมมนุษย์กับสภาพแวดล้อม. พิมพ์ครั้งที่ 3. กรุงเทพฯ: โรงพิมพ์จุฬาลงกรณ์ มหาวิทยาลัย, 26-27
- ฉลาดชาย รมิตานนท์. (2545). แนวคิดในการศึกษาอัตลักษณ์ความเป็นไทย. กรุงเทพฯ : มหาวิทยาลัยเทคโนโลยีพระจอมเกล้าธนบุรี.
- ยุรฉัตร บุญสนิท. (2546). ลักษณะความสัมพันธ์ของวรรณกรรมกับสังคมในการพัฒนาการวรรณคดี. นนทบุรี: มหาวิทยาลัยสุโขทัยธรรมธิราช.
- รัฐพงศ์ ปิ่นแก้ว, พัสดราภรณ์ทิพย์โสธร. (2557). การออกแบบภูมิทัศน์วัฒนธรรมปากคลองสวนหมากเพื่อการท่องเที่ยวอย่างยั่งยืน. การประชุมวิชาการทางการศึกษาระดับ ชาติครั้งที่ 4.
- ศิริลักษณ์ เมฆอ่อน. 2556. “ผลกระทบการท่องเที่ยวต่ออัตลักษณ์ชุมชน: กรณีศึกษาชุมชนแหล่งท่องเที่ยวอัมพวา”. วารสารวิชาการคณะสถาปัตยกรรมศาสตร์มหาวิทยาลัยขอนแก่น. ปีที่ 12 (ประจำปี 2556): 4
- อภิญา เฟื่องฟูสกุล. (2546). การทบทวนทฤษฎี และกรอบแนวคิด. กรุงเทพฯ : สำนักงาน คณะกรรมการวิจัยแห่งชาติ.
- อภิญา เฟื่องฟูสกุล. (2543). อัตลักษณ์ (identity): การทบทวนทฤษฎีและกรอบ แนวคิด. เชียงใหม่: ภาควิชาสังคมวิทยา-มานุษยวิทยา มหาวิทยาลัยเชียงใหม่.
- Arnstein. Sherry, R. 1969. A ladder of citizen participation, Journal of American Institute of Planner, 216–224.
- Cox, H. 1968. The Restoration of a Sense of Place. Toronto: Ekistics 25
- Hall, E.T. 1966. The Hidden Dimension. Garden City, N.Y., Doubleday
- Relph, E. 1980. Place and Placelessness. London: Pion.
- Rodwell D. 2007. Conservation and Sustainability in Historic Cities. Singapore.

ประวัตินักวิจัย
มหาวิทยาลัยเทคโนโลยีราชมงคลศรีวิชัย

1. ชื่อ - นามสกุล :
 - 1.1 ภาษาไทย นางสาวทีนี่ วัฒนกิจ
 - 1.2 ภาษาอังกฤษ Ms.Satinee Wattankit
2. ตำแหน่งทางวิชาการ : ผู้ช่วยศาสตราจารย์
3. ตำแหน่งทางการบริหาร: -
4. สังกัดสาขาวิชา : สถาปัตยกรรม คณะ สถาปัตยกรรมศาสตร์
วิทยาเขต สงขลา
5. ที่อยู่ติดต่อได้
บ้านเลขที่ 2/6 ถนน ราชดำเนินนอก
แขวง/ตำบล บ่อหยาง เขต/อำเภอ เมือง
จังหวัด สงขลา รหัสไปรษณีย์ 90000
โทรศัพท์ 0-7431-7173 ต่อ 5002 โทรสาร 0-7431-7174
โทรศัพท์มือถือ 089-206-1151 อีเมลล์ n_satinee@hotmail.com
6. วุฒิการศึกษา สด.ม (สถาปัตยกรรมภายใน)
7. สาขาวิชาที่เชี่ยวชาญ สถาปัตยกรรมภายใน เทคโนโลยีอาคาร
8. ผลงานตีพิมพ์
 - 1.สาทิณี ว่องกี, เฉลิมขวัญ โชติพันธ์, สมชาย สุพิสาร. ลักษณะสภาพแวดล้อมทางกายภาพของบ้านดิน กรณีศึกษา บ้านดินในจังหวัดยโสธร จังหวัดชัยภูมิ จังหวัดอุบลราชธานี. 2554. วารสารวิจัยมหาวิทยาลัยเทคโนโลยีราชมงคลตะวันออก., 113-120 ฉบับที่ 2.
 - 2.สาทิณี วัฒนกิจ, สมชาย สุพิสาร. ศึกษาการระบายอากาศโดยธรรมชาติที่สัมพันธ์กับช่องเปิดเพื่อลดภาระความร้อนในบ้านพักอาศัยในช่วงเวลากลางวัน. 2556. วารสารวิจัยมหาวิทยาลัยเทคโนโลยีราชมงคลตะวันออก.
 - 3.สาทิณี วัฒนกิจ, สมชาย สุพิสาร. เภมท์การออกแบบเฟอร์นิเจอร์ชุดครัวสำหรับผู้พิการทางการเคลื่อนไหว ผู้ใช้เก้าอี้ล้อเข็น. 2558. วารสาร

สังคมศาสตร์ มหาวิทยาลัยเทคโนโลยีราชมงคลตะวันออก. มกราคม-
มิถุนายน.หน้า 15-20.

4.Satinee Wongkee, Surapong Chirattananon, Pipat
Chaiwiwatworakul, A study of radiant cooling for a room with
daytime application in tropical climate: International Journal
of Smart Grid and Clean Energy, vol.3, no.3, October 2014.

5.Satinee Wongkee, Surapong Chirattananon, Pipat
Chaiwiwatworakul, A field study of experimental of radiant
cooling for residential building in a tropical climate: Journal
of Automation and Control Engineering, Vol. 2, No. 1, March
2014

6.Satinee Wattanakit, Surapong Chirattananon, Pipat
Chaiwiwatworakul, Comfort assessment of radiant cooling in
building in tropical climate : 5th International Conference on
Sustainable Energy and Environment (SEE 2014): Science,
Technology and Innovation for ASEAN Green Growth 19-21
November 2014, Bangkok, Thailand

7.Nipaporn Nutprasert, Pipat Chaiwiwatworakul, Satinee
Wongkee, Surapong Chirattananon, Radiant Cooling with
Dehumidified Air Ventilation for Thermal Comfort in Buildings
in Tropical Climate: 2013 International Conference on
Alternative Energy in Developing Countries and Emerging
Economies.

8.Satinee Wattanakit, Engon Petchkeaw. A Study of Thermal
Comfort of Local Houses in Urban Areas: Ramdaeng Songkhla
Province. Kasem Bundit Journal Volume 19 Special Edition,
May-June 2018.

